

KLIMATYZATOR ŚCIENNY LOMO ECONOMIC

**GWH09QB-K3DN
GWH12QB-K3DN
GWH18QB-K3DN**

INSTRUKCJA OBSŁUGI I MONTAŻU



Dziękujemy za wybór naszego klimatyzatora GREE. Przed przystąpieniem do montażu należy dokładnie zapoznać się z niniejszą instrukcją. Instrukcję należy przechowywać w bezpiecznym miejscu.



SPIS TREŚCI

■ Środki ostrożności	1
■ Uwagi do użytkowania.....	5
■ Opis klimatyzatora	6
■ Obsługa sterownika zdalnego sterowania	8
■ Konserwacja	17
■ Rozwiązywanie problemów	18
■ Schemat i wymiary montażowe	22
■ Uwagi o montażu	23
■ Montaż jednostki wewnętrznej	25
■ Montaż jednostki zewnętrznej	30
■ Pompowanie próżniowe	33
■ Metoda kielichowania rur	34
■ Pierwsze uruchomienie	35
■ Konfiguracja rur chłodniczych	36
■ Informacje dodatkowe	37

Urządzenie nie jest przeznaczone do użytkowania (włączając dzieci) przez osoby z obniżoną sprawnością psychofizyczną lub z brakiem wystarczającej wiedzy oraz doświadczenia, chyba że zapewni się odpowiedni nadzór lub przeszkolenie do obsługi urządzenia przez odpowiedzialne osoby dla zapewnienia bezpieczeństwa użytkowania.
Dzieciom powinno zapewnić się odpowiedni nadzór i uświadomić, że urządzenie nie jest przeznaczone dla zabawy.



Oznaczenie to wskazuje, że tego produktu nie należy wyrzucać razem z innymi odpadami gospodarstwa domowego w całej UE. Aby uniknąć szkodliwego wpływu na środowisko naturalne i zdrowie ludzi wskutek niekontrolowanej utylizacji odpadów, należy urządzenie poddać recyklingowi dla ponownego wykorzystywania materiałów. Aby oddać zużyte urządzenie, należy skorzystać z systemów zbiórki sprzętu lub skontaktować się z punktem sprzedaży, w którym produkt został zakupiony. Mogą przyjmować ten produkt dla bezpiecznego recyklingu środowiska naturalnego.

◆ ŚRODKI OSTROŻNOŚCI



Uwaga

Obsługa i konserwacja

- To urządzenie może być używane przez dzieci w wieku od 8 lat i powyżej oraz osoby o ograniczonej sprawności fizycznej lub umysłowej lub nie mające doświadczenia i wiedzy wyłącznie pod nadzorem osoby doświadczonej lub pod warunkiem, że zostały przeszkolone w zakresie korzystania z urządzenia w bezpieczny sposób i osoby te rozumieją zagrożenia związane z użytkowaniem urządzenia.
- Dzieci nie mogą bawić się urządzeniem.
- Czyszczenie i konserwacja urządzenia w trakcie użytkowania nie powinny być wykonywane przez dzieci bez nadzoru osoby dorosłej.
- Nie należy podłączać klimatyzatora za pomocą rozgałęźnika do gniazda elektrycznego. W przeciwnym razie może to spowodować zagrożenie pożarem.
- Należy podczas czyszczenia powietrza odłączyć zasilanie klimatyzatora. W przeciwnym razie może to spowodować porażenie prądem.
- Jeśli przewód zasilający jest uszkodzony, musi zostać wymieniony przez Autoryzowany Serwis, lub Elektryka z odpowiednimi kwalifikacjami w celu uniknięcia zagrożenia.
- Nie myć klimatyzatora wodą, aby uniknąć porażenia prądem.
- Nie rozpylać wody na jednostkę wewnętrzną. Może to spowodować porażenie prądem lub awarię.
- Po wyjęciu filtra, nie dotykaj aluminiowych lamel wymiennika aby uniknąć zranienia.
- Nie używaj ognia lub suszarki do włosów, do wysuszenia filtra powietrza, aby uniknąć deformacji filtra lub zagrożenia pożarem.
- Konserwacja klimatyzatora musi być wykonana przez wykwalifikowanych pracowników. W przeciwnym razie może to spowodować obrażenia ciała lub uszkodzenia.
- Nie należy naprawiać klimatyzatora samodzielnie. Może to spowodować porażenie prądem lub uszkodzenie. Gdy konieczna jest naprawa klimatyzatora prosimy o kontakt z Autoryzowanym Instalatorem urządzeń GREE.
- Nie wkładać palców lub jakichkolwiek przedmiotów do wlotu lub wylotu powietrza. Może to spowodować obrażenia ciała lub uszkodzenie urządzenia.

◆ ŚRODKI OSTROŻNOŚCI



Uwaga

- Nie należy blokować wylotu powietrza lub wlotu powietrza z jednostki. Może to spowodować uszkodzenie ciała lub awarię urządzenia.
- Nie rozlewać wody na sterownik zdalnego sterowania, w przeciwnym razie sterownik może ulec uszkodzeniu.
- Gdy poniższe zjawiska występują, należy wyłączyć klimatyzator i natychmiast odłączyć zasilanie. Następnie należy skontaktować się ze sprzedawcą lub wykwalifikowanymi specjalistami od serwisu.
 - Przewód zasilający jest przegrzany lub uszkodzony.
 - Słychać nieprawidłowy dźwięk podczas pracy klimatyzatora.
 - Wyłącznik prądu obwodu klimatyzatora często wyłącza się.
 - Klimatyzacja wydziela zapach spalenizny.
 - Z urządzenia wewnętrznego kapie woda.
- Jeżeli klimatyzator pracuje w warunkach nienormalnych, może to spowodować jego uszkodzenie, porażenie prądem lub pożar.
- Po włączeniu lub wyłączeniu awaryjnie urządzenia przez wyłącznik prądu, proszę nacisnąć przełącznik z użyciem izolacyjnego przedmiotu innego niż metal.
- Nie stawaj na górnym panelu urządzenia zewnętrznego oraz nie umieszczaj na nim ciężkich przedmiotów. Może to spowodować jego uszkodzenie lub obrażenia ciała.

Załącznik

- Instalacja elektryczna musi być wykonana przez wykwalifikowany personel. W przeciwnym razie może to spowodować obrażenia ciała lub uszkodzenie.
- Należy przestrzegać przepisów bezpieczeństwa podczas instalacji elektrycznych jednostki.
- Zgodnie z obowiązującymi przepisami bezpieczeństwa, należy wykonać osobny obwód zasilania dla klimatyzatora i zastosować rozłącznik izolacyjny w obwodzie.
- Należy zastosować rozłącznik izolacyjny w obwodzie. Jego brak może spowodować awarię urządzenia.

ŚRODKI OSTROŻNOŚCI



Uwaga

- W wydzielonym obwodzie elektrycznym klimatyzator powinien być zabezpieczony przez wyłącznik nadmiaroprądowy oraz wyłącznik różnicowoprądowy. Urządzenia te mają za zadanie wyłączenie obwodu (rozwarcie swoich styków) w przypadku uszkodzenia obwodu lub urządzenia. Działają one jednak w innych zakresach prądów doziemnych. Wyłącznik nadmiaroprądowy reaguje na prądy rzędu kilkudziesięciu amperów jest więc skuteczny w przypadku metalicznych zwarc obwodu zasilania, nie pozwalając na wystąpienie niebezpiecznego napięcia oraz chroniąc obwód przed przeciążeniem. W przypadku wystąpienia niemetalicznego przebicia do obudowy (np. zwarcie przez rezystancję zwęglonej izolacji), może zaistnieć sytuacja, że wyłącznik nadmiaroprądowy nie zadziała (zbyt mały prąd zwarcia), co może prowadzić do wystąpienia niebezpiecznego napięcia na obudowie. W takich przypadkach wyłączenie obwodu powinien spowodować wyłącznik różnicowoprądowy, który jest czuły na prądy rzędu dziesiątek mA.
- Zabezpieczenia przeciążeniowe powinny być tak dobrane, aby wyłączenie zasilania (przerwanie przepływu prądu przeciążeniowego) nastąpiło zanim wystąpi niebezpieczeństwo uszkodzenia izolacji, połączeń, zacisków lub otoczenia na skutek nadmiernego wzrostu temperatury.
- Klimatyzator powinien być prawidłowo uziemiony. Nieprawidłowe uziemienie może spowodować porażenie prądem lub uszkodzenie jednostki.
- Nie stosować przewodów elektrycznych nie posiadających odpowiednich atestów.
- Upewnij się, że zasilanie elektryczne jest zgodne z wymogami podanymi na tabliczce znamionowej klimatyzatora. Niestabilne zasilanie lub nieprawidłowe podłączenie zasilania może spowodować nieprawidłowe działanie lub awarię urządzenia. Należy zastosować tylko przewód o właściwie dobranym przekroju i odpowiedniej izolacji przed rozpoczęciem użytkowania klimatyzatora.
- Prawidłowo podłącz przewód fazowy, neutralny i uziemienia do gniazda zasilania.
- Pamiętaj, aby wyłączyć zasilanie przed przystąpieniem do jakichkolwiek prac związanych z energią elektryczną dla zachowania bezpieczeństwa.
- Nie podłączaj zasilania elektrycznego przed zakończeniem montażu.
- Przy mocowaniu przewodów elektrycznych pozostaw min. 3mm odstęp między końcówkami przewodów na listwie zaciskowej urządzenia.

ŚRODKI OSTROŻNOŚCI



Uwaga

- Temperatura obiegu chłodniczego będzie wysoka, należy ułożyć kabel sterowania w odpowiedniej odległości od rur instalacji chłodniczej.
- Urządzenie powinno być zainstalowane zgodnie z krajowymi przepisami dotyczącymi instalacji elektrycznych.
- Instalacja musi być wykonana zgodnie z wymaganiami NEC i CEC wyłącznie przez uprawnionych pracowników.
- Klimatyzator jest w pierwszej klasie urządzeń elektrycznych. Musi być prawidłowo uziemiony poprzez połączenie metalowych części przewodzących urządzenia z uziemem o rezystancji uziemienia skoordynowanej i charakterystyką zabezpieczenia zwarciovego w celu zapewnienia ochrony przeciwporażeniowej.
Prosimy upewnić się, że jest zawsze uziemione skutecznie, gdyż może to spowodować porażenie prądem.
- Przewód żółto-zielony zasilania klimatyzatora jest przewodem uziemienia, i nie może być wykorzystywany do innych celów.
- Rezystancja uziemienia powinna być zgodna z krajowymi elektrycznymi przepisami dotyczącymi zasad bezpieczeństwa.
- Urządzenie musi być umieszczone tak, że wtyczka zasilania była dostępna dla obsługi.
- Dla klimatyzatora bez podłączenia za pomocą wtyczki, musi być zainstalowany w obwodzie zasilaniarozłącznik izolacyjny z widoczną przerwą stykową .
- Wszystkie przewody jednostki wewnętrznej i zewnętrznej powinny być podłączone przez profesjonalnych instalatorów.
- Jeśli długość przewodu zasilania sieciowego jest niewystarczająca prosimy aby skontaktować się ze sprzedawcą w celu zakupu nowego. Należy unikać przedłużania przewodu samodzielnie.
- Jeśli musisz przenieść klimatyzator w inne miejsce, może to zrobić wyłącznie osoba z kwalifikacjami w zakresie montażu klimatyzacji. W przeciwnym razie może to być przyczyną obrażeń ciała lub uszkodzenia urządzenia.

UWAGI DO UŻYTKOWANIA



Uwaga

- Wybierz lokalizację dla montażu jednostki, która jest poza zasięgiem dzieci, z dala od zwierząt lub roślin. Jeśli to konieczne dla celów bezpieczeństwa należy ograniczyć bezpośredni dostęp do urządzenia.
- Jednostka wewnętrzna powinna być zainstalowana blisko ściany.

Uzupełnienie czynnika chłodniczego

Zgodnie z rozporządzeniem (WE \ 84212006 na temat fluorowanych gazów cieplarnianych), w przypadku dodatkowego uzupełnienia czynnika chłodniczego, jest obowiązkowe:

- Wypełnić etykietę dołączoną do urządzenia, wpisując ilość fabrycznie napełnionego czynnika chłodniczego (patrz wytyczne etykiety), dodatkową ilość czynnika chłodniczego i całkowitą ilość.
- Etykieta nakleja się tuż przy tabliczce znamionowej na obudowie jednostki zewnętrznej.

- 1) Napełnienie fabryczne
 - 2) Doładowanie czynnika
- 1+2) Ilość całkowita

Diagram showing the refrigerant label with fields for: R, ① = [] kg, ② = [] kg, and ① + ② = [] kg.



Użyj wodoodpornego pisaka.

Zakres temperaturowy pracy klimatyzatora

	wewnątrz DB/WB(°C)	na zewnątrz DB/WB(°C)
maksymalne chłodzenie	32/23	43/26
maksymalne grzanie	27/-	24/18

Zakres temperatur pracy (temperatury zewnętrznej) dla chłodzenia jest -15°C ~ 43°C; zakres temperatury dla grzania jest -15°C ~ 24°C dla modelu klimatyzatora bez grzałki elektrycznej na podstawie obudowy jednostki zewnętrznej, oraz -20°C ~ 24°C z grzałką elektryczną na podstawie obudowy jednostki zewnętrznej.

Zakres dla niektórych modeli klimatyzatora

	wewnątrz DB/WB(°C)	na zewnątrz DB/WB(°C)
maksymalne chłodzenie	32/23	48/30
maksymalne grzanie	27/-	24/18

Zakres temperatur pracy (temperatury zewnętrznej) dla chłodzenia jest -15°C ~ 48°C; zakres temperatury dla ogrzania jest -15°C ~ 24°C dla modelu klimatyzatora bez grzałki elektrycznej na podstawie obudowy jednostki zewnętrznej, oraz -20°C ~ 24°C z grzałką elektryczną na podstawie obudowy jednostki zewnętrznej.

OPIS KLIMATYZATORA

Jedn. wewnętrzna

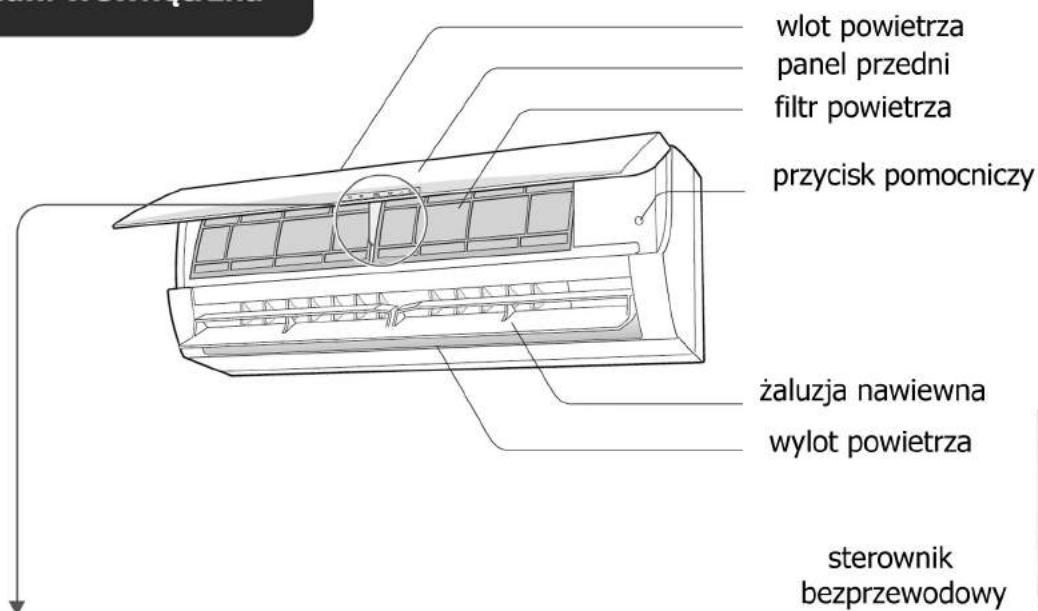

Rzeczywisty wygląd produktu może się różnić od powyższej ilustracji, należy zapoznać się z faktycznym wyglądem produktu.

Wyświetlacz

Dla niektórych modeli:



Dla niektórych modeli:

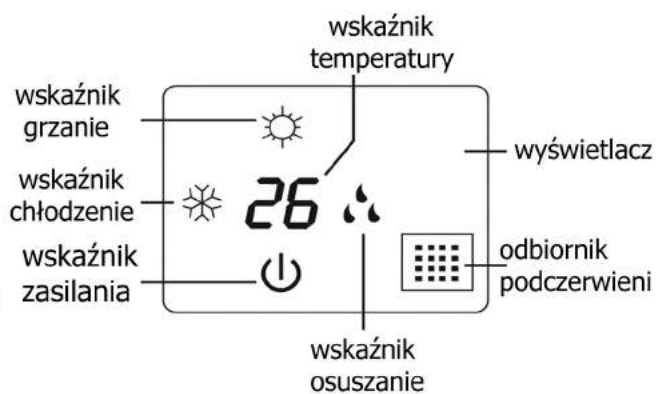

(Wygląd wyświetlacza lub pozycja wskaźników może się różnić, sprawdź faktyczny wygląd)

OPIS KLIMATYZATORA

Wyświetlacz c.d.

Dla niektórych modeli:

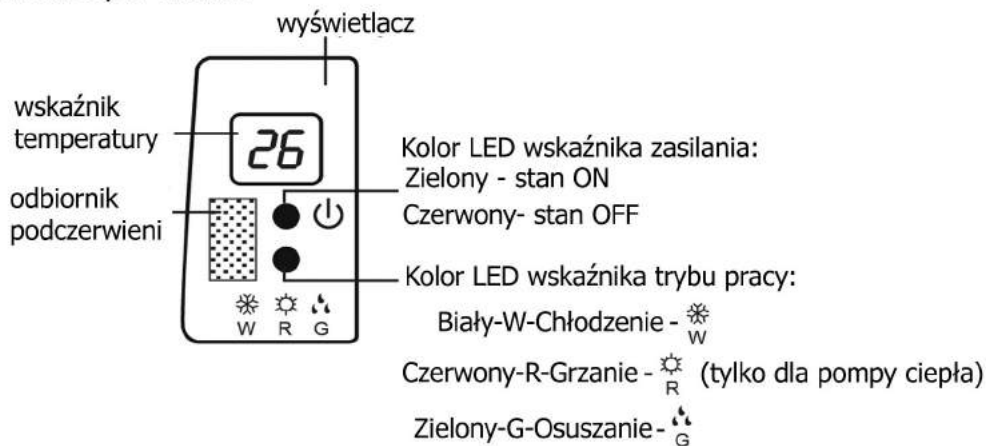

Dla niektórych modeli:

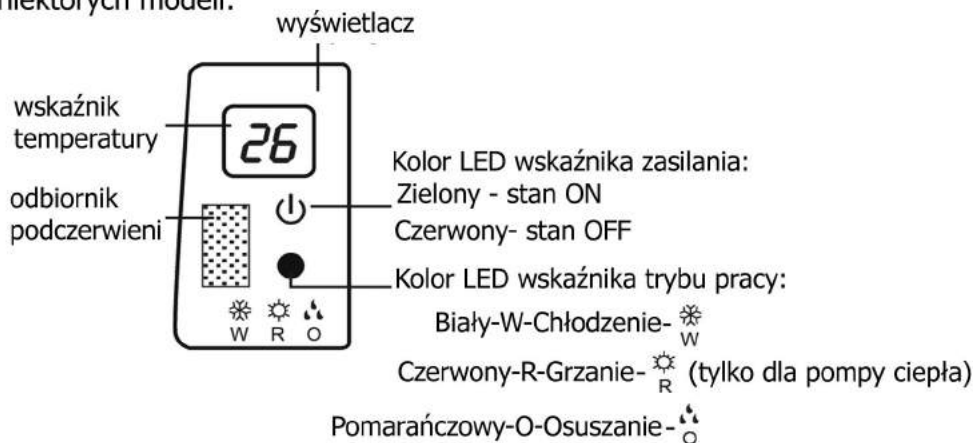

(Wygląd wyświetlacza lub pozycja wskaźników może się różnić od powyższego rysunku, sprawdź faktyczny wygląd)

◆ OBSŁUGA STEROWNIKA ZDALNEGO STEROWANIA

Opis przycisków sterownika



- 1 ON/OFF Włącza i wyłącza urządzenie
- 2 MODE Tryb wyboru pracy urządzenia
- 3 FAN Wybór prędkości wentylatora
- 4 SWING Wybór kąta nawiewu powietrza
- 5 TURBO Włączenie/wyłączenie funkcji szybkiego schładzania lub grzania
- 6 ▲ / ▼ Zmiana wartości ustawień temperatury (czasu)
- 7 SLEEP Włączenie/wyłączenie funkcji trybu nocnego
- 8 TEMP Wyświetlenie temperatury
- 9 I FEEL Funkcja inteligentnego odczytu temperatury
- 10 LIGHT Włącz/wyłącz podświetlenia wyświetlacza panelu sterowania
- 11 CLOCK Ustawienie zegara
- 12 TIMER ON/ TIMER OFF Ustawienie czasu włączenia/wyłączenia urządzenia

* - to jest uniwersalny sterownik bezprzewodowy, przeznaczony do różnych typów klimatyzatorów GREE. Niektóre funkcje których klimatyzator nie posiada nie będą działać w trakcie naciskania przycisków sterownika.

- W stanie włączonym urządzenia, gdy naciśniemy przycisk na sterowniku zdalnego sterowania, ikona sygnału "📶" na wyświetlaczu pilota mignie raz i klimatyzator wyda dźwięk "de", co oznacza, że sygnał został wysłany do klimatyzatora.
- W stanie wyłączenia urządzenia, ustawiona temperatura i ikona zegara zostanie wyświetlona na wyświetlaczu sterownika (Jeśli Timer, Timer off i funkcja podświetlenia wyświetlacza panelu sterowania są ustawione, odpowiednie ikony będą wyświetlane na wyświetlaczu sterownika w tym samym czasie);
W tym stanie, na wyświetlaczu pojawi się odpowiedni zestaw ikon funkcyjnych.

OBŚŁUGA STEROWNIKA ZDALNEGO STEROWANIA

Opis ikon na wyświetlaczu sterownika

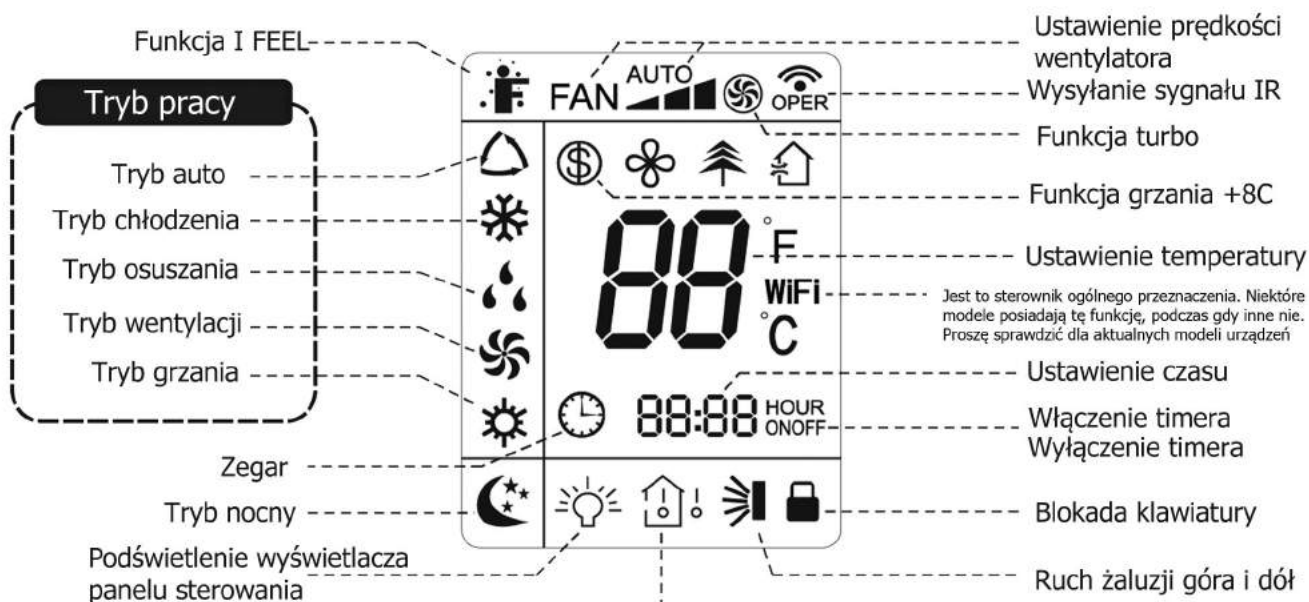

Uwaga:

Po włączeniu zasilania, klimatyzator wyda dźwięk. Na wyświetlaczu zaświeci się czerwony wskaźnik "🔌". Po tym, można użytkować klimatyzator za pomocą sterownika bezprzewodowego.

Uwaga!

Upewnij się czy nic nie zakłóca współpracy klimatyzatora ze sterownikiem bezprzewodowym. Nie rzucaj, ani nie upuszczaj sterownika. Powinien być chroniony przed cieczami i promieniami słonecznymi, a także przechowywany z dala od gorących miejsc.

1 Przycisk ON/OFF

Wciśnięcie przycisku ON/OFF powoduje włączenie lub wyłączenie urządzenia. Po włączeniu zaświeci się wskaźnik "🔌" na zielono (kolor może być różny dla różnych modeli) na panelu jednostki wewnętrznej. Jednostka wewnętrzna wyda dźwięk przy włączeniu.

2 Przycisk MODE

Wciśnięcie MODE powoduje zmianę trybu pracy klimatyzatora w następującej kolejności:



OBSŁUGA STEROWNIKA ZDALNEGO STEROWANIA



Tryb automatyczny



Tryb chłodzenia



Tryb osuszania



Tryb wentylacji



Tryb grzania

- Po wybraniu trybu automatycznego, klimatyzator zacznie pracować automatycznie w zależności od temperatury otoczenia. Ustawienie temperatury nie może być regulowane i nie będzie wyświetlane również na sterowniku. Naciskając przycisk "FAN" można regulować prędkość wentylatora. Naciśnięcie przycisku "SWING" spowoduje, że można ustawić kąt nawiewu powietrza wentylatora jedn. wewnętrznej.
- Po wybraniu trybu chłodzenia, klimatyzator będzie pracował w trybie chłodzenia. Wskaźnik chłodzenia "❄️" na jednostce wewnętrznej będzie włączony. Naciśnij przycisk "▲" lub "▼", aby ustawić zadaną temperaturę. Naciskając przycisk "FAN" można regulować prędkość wentylatora. Naciśnięcie przycisku "SWING" spowoduje, że można ustawić kąt nawiewu powietrza wentylatora jednostki wewnętrznej.
- Po wybraniu trybu osuszania, klimatyzator pracuje zawsze z małą prędkością w tym trybie. Wskaźnik "💧" na jednostce wewnętrznej będzie włączony. W trybie osuszania, prędkości wentylatora nie można regulować. Naciśnięcie przycisku "SWING" spowoduje, że można ustawić kąt nawiewu powietrza wentylatora jednostki wewnętrznej.
- Po wybraniu trybu wentylacji, klimatyzator będzie pracował tylko w trybie wentylacji, bez chłodzenia oraz bez ogrzewania. Wszystkie wskaźniki będą wyłączone. Wskaźnik działania ON jest włączony. Naciskając przycisk "FAN" można regulować prędkość wentylatora. Naciśnięcie przycisku "SWING" spowoduje, że można ustawić kąt nawiewu powietrza wentylatora jednostki wewnętrznej.
- Po wybraniu trybu grzania, klimatyzator pracuje w trybie ogrzewania. Wskaźnik ogrzewania "☀️" na jednostce wewnętrznej jest włączony. Naciśnij przycisk "▲" lub "▼", aby ustawić zadaną temperaturę. Naciśnij przycisk "FAN", aby ustawić prędkość wentylatora. Naciśnięcie przycisku "SWING" spowoduje, że można ustawić kąt nawiewu powietrza wentylatora jednostki wewnętrznej.
(Urządzenie posiadające funkcję tylko chłodzenia nie odbierze sygnału w trybie grzania. Jeśli wybierze się tryb grzania ze sterownika, naciśnięcie przycisku ON/OFF nie uruchomi urządzenia).

Uwaga:

W celu zapobieganiu nawiewowi zimnego powietrza, po uruchomieniu trybu grzania, wentylator jednostki wewnętrznej uruchamia się z opóźnieniem 1-5min. (o szczegółowym czasie włączenia decyduje temperatura otoczenia w pomieszczeniu)

Zakres regulacji temperatury na sterowniku: 16°C - 30°C. Regulacja prędkości wentylatora w zakresie: auto, niska, średnia i wysoka prędkość.

3 Przycisk FAN

Naciśnięciem tego przycisku można ustawić prędkość wentylatora cyklicznie tj.: auto (AUTO), prędkość niska (▲), prędkość średnia (▲▲), prędkość wysoka (▲▲▲).

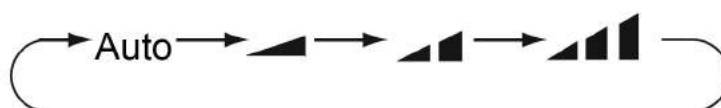

Uwaga. W trybie pracy osuszania prędkość wentylatora zawsze jest tylko niska. Przy włączeniu urządzenia w trybie pracy AUTO, prędkość wentylatora jednostki wewnętrznej jest ustawiana automatycznie w zależności od temperatury w pomieszczeniu.

OBŚLUGA STEROWNIKA ZDALNEGO STEROWANIA

4 Przycisk SWING

Wciśnij ten przycisk, aby ustawić pionowy ruch poziomych żaluzji nawiewu powietrza, a jego ponowne naciśnięcie wyłącza tą funkcję. Ustawienia kąta nawiewu zmieniają się cyklicznie wg. poniższego:

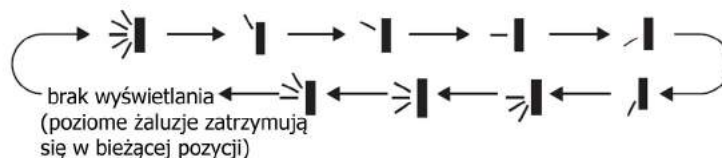

- Kiedy wybierzemy "☞" oznacza to automatyczny ruch żaluzji. Pionowy ruch w górę i w dół pomiędzy maksymalnymi kątami wychylenia.
- Kiedy wybierzemy "↙", "↘", "↖", "↗", "↕" oznacza to, że wentylator jednostki wewnętrznej klimatyzatora nawiewa powietrze w taki sposób, że żaluzje poziome zatrzymają się w ustalonej pozycji.
- Kiedy wybierzemy "☞", "☞", "☞" oznacza to, że wentylator jednostki wewnętrznej klimatyzatora nawiewa powietrze w taki sposób, że żaluzje poziome nawiewają powietrze pod ustalonym kątem.
- Przytrzymaj przycisk "☞" powyżej 2s, aby ustawić żądany kąt wychylenia żaluzji. Gdy osiągną one wymagany kąt, zwolnij przycisk.

Uwaga:

- Ustawienia "☞", "☞", "☞" mogą nie być dostępne. Gdy klimatyzator odbiera ten sygnał, oznacza to wtedy automatyczny ruch żaluzji.

5 Przycisk TURBO

Przyciskiem TURBO możemy włączyć lub wyłączyć działanie funkcji, gdy klimatyzator pracuje w funkcji chłodzenia lub grzania. Normalnie tryb turbo jest wyłączony. Ikonka "⚡" wyświetli się na sterowniku. Funkcja ta służy do szybkiego chłodzenia lub grzania z intensywnym nawiewem powietrza.

Funkcja TURBO nie jest dostępna w trybie osuszania, automatycznym lub wentylacji. Ponowne naciśnięcie przycisku wyłącza działanie tej funkcji i ikonka "⚡" zniknie z wyświetlacza sterownika.

6 Przycisk ▲ / ▼

- Wciśnięcie przycisku "▲" zwiększa ustawienie temperatury o 1°C. Wciśnięcie przycisku "▼" obniża ustawienie temperatury o 1°C. Przytrzymanie przycisku "▲" lub "▼" przez co najmniej 2 sek. powoduje zmianę ustawień szybciej. Temperaturę można wybierać w zakresie pomiędzy 16°C - 30°C. W trakcie ustawiania odpowiednich wartości za pomocą przycisków "▲" lub "▼" i ich zwolnieniu, wskaźnik ustawionej temperatury na jednostce wewnętrznej ulegnie zmianie. Temperatura nie może być regulowana w trybie pracy automatycznym.
- W trybie ustawienia timera TIMER ON, TIMER OFF lub zegara CLOCK, naciśnięcie przycisków "▲" lub "▼" służy do ustawienia czasu (sprawdź opis przycisków CLOCK, TIMER ON, TIMER OFF).

7 Przycisk SLEEP

Wciśnięcie przycisku SLEEP włącza funkcję trybu nocnego, ikonka "☾" wyświetli się na sterowniku. Ponowne wciśnięcie wyłącza ją, ikonka "☾" zniknie z wyświetlacza sterownika. Funkcja ta jest aktywna w trybie chłodzenia, grzania i osuszania w celu uzyskania optymalnych wartości temperatury w czasie planowanego nocnego działania klimatyzatora.

OBŚLUGA STEROWNIKA ZDALNEGO STEROWANIA

8 Przycisk TEMP

Wciskając przycisk TEMP zostanie wyświetlona: ustawiona temperatura nawiewu, temperatura wewnątrz pomieszczenia, temperatura na zewnątrz.

Ustawienie wyświetlania temperatury jest w cyklu jak poniżej:

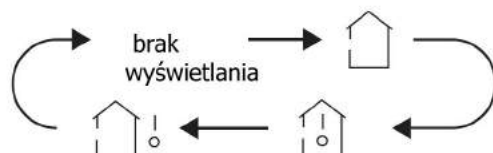

- Kiedy wybierzemy "🏠" lub brak wyświetlania za pomocą sterownika bezprzewodowego, będzie wyświetlana bieżąca ustawiona temperatura nawiewu.
- Kiedy wybierzemy "🏠!" za pomocą sterownika bezprzewodowego, będzie wyświetlana temp. otoczenia jednostki wewnętrznej.
- Kiedy wybierzemy "🏠!" za pomocą sterownika bezprzewodowego, będzie wyświetlana temp. otoczenia jednostki zewnętrznej.

Uwaga:

- Czujnik temperatury zewnętrznej nie jest dostępny w niektórych modelach. W tym czasie, jednostka wewnętrzna odbiera "🏠!" sygnał, jednocześnie wyświetli ustawioną temperaturę wewnątrz.
- Kiedy włączymy urządzenie domyślnie wyświetlana będzie ustawiona temperatura. Nie jest wyświetlana na sterowniku bezprzewodowym.
- Tylko dla modeli, których jednostka wewnętrzna posiada wyświetlacz ciekłokrystaliczny.
- Po wybraniu wyświetlania temperatury otoczenia wewnętrznej lub na zewnątrz, wskaźnik temperatury jednostki wewnętrznej wyświetli odpowiednią wartość temperatury i automatycznie powróci do wyświetlania ustawionej temperatury nawiewu w ciągu 3 do 5 sekund.

9 Przycisk I FEEL

Wciśnięcie przycisku włącza funkcję I FEEL (inteligentnej kontroli temperatury). Ikonka "🌡️" pojawi się na wyświetlaczu sterownika. Urządzenie automatycznie ustawi temperaturę nawiewu zgodnie z odczytaną temperaturą otoczenia w pobliżu sterownika. Ponowne naciśnięcie tego przycisku kasuje ustawienia funkcji I FEEL. Ikonka "🌡️" zniknie z wyświetlacza sterownika.

- Należy umieścić sterownik w pobliżu użytkownika, gdy ta funkcja jest włączona. Nie umieszczaj sterownika zdalnego sterowania w pobliżu obiektu o zbyt wysokiej temperaturze lub niskiej temperaturze aby uniknąć wykrycia nieprawidłowych wskazań temperatury otoczenia.

10 Przycisk LIGHT

Wciśnięcie przycisku powoduje włączenie/ wyłączenie podświetlenia panelu sterowania. Kiedy jest włączone podświetlenie ikonka "💡" będzie wyświetlona na wyświetlaczu. Po wyłączeniu wskaźnik w postaci ikonki "💡" nie będzie wyświetlany na sterowniku.

OBSŁUGA STEROWNIKA ZDALNEGO STEROWANIA

11 Przycisk CLOCK

Naciśnij przycisk CLOCK, aby wejść w tryb ustawień zegara. Na wyświetlaczu pojawi się migająca ikonka "🕒". Naciskając przyciski "▲" lub "▼" w ciągu 5 sekund możemy zmieniać ustawienie godziny. Każde naciśnięcie przycisków "▲" lub "▼" zwiększa lub zmniejsza ustawienia czasu o 1 minutę. Jeśli przytrzymamy wciśnięty przycisk powyżej 2 sekund ustawiane wartości będą się zmieniać szybciej. Po ustawieniu wciśnij ponownie przycisk CLOCK, aby zatwierdzić ustawienia. Ikonka "🕒" będzie się wyświetlać w sposób ciągły.

Uwaga:

Zegar przyjmuje tryb wyświetlania 24-godzinny.

- Odstęp między dwoma operacjami nie może przekraczać 5s. W przeciwnym razie sterownik wyjdzie z trybu ustawień. Operacje dla TIMER ON / OFF TIMER są takie same.

12 Przycisk TIMER ON/ TIMER OFF

• Przycisk TIMER ON

Naciśnij przycisk TIMER ON, ikonka "🕒" i "ON" zacznie migać na wyświetlaczu. Ustawianie czasu włączenia zaczyna się od wyświetlenia wartości "00:00". Gdy w ciągu 5 sekund wciśniemy przycisk "▲" lub "▼" podczas migania ikonki, wprowadzić można odpowiedni czas, każde naciśnięcie zwiększa lub zmniejsza ustawienia o 1 minutę. Przytrzymując przycisk "▲" lub "▼" przez ponad 2 sekundy można szybciej zmieniać wartości ustawiane. Po ustawieniu czasu nacisnąć przycisk TIMER ON w ciągu 5 sekund. Ustawienia zostaną zatwierdzone. Słowo "ON" przestanie migać, a ikonka "🕒" wznowi wyświetlanie. Aby skasować ustawienia TIMER ON wystarczy powtórnie nacisnąć przycisk TIMER ON.

• Przycisk TIMER OFF

Naciśnij przycisk TIMER OFF, ikonka "🕒" i "OFF" zacznie migać na wyświetlaczu. Gdy w ciągu 5 sekund wciśniemy przycisk "▲" lub "▼" podczas migania ikonki, wprowadzić można odpowiedni czas wyłączenia. Każde naciśnięcie zwiększa lub zmniejsza ustawienia o 1 minutę. Przytrzymując przycisk "▲" lub "▼" przez ponad 2 sekundy można szybciej zmieniać wartości ustawiane. Po ustawieniu czasu nacisnąć przycisk TIMER OFF w ciągu 5 sekund. Ustawienia zostaną zatwierdzone. Słowo "OFF" przestanie migać, a ikonka "🕒" wznowi wyświetlanie. Aby skasować ustawienia TIMER OFF wystarczy powtórnie nacisnąć przycisk TIMER OFF.

Uwaga:

- W stanie włączonym i wyłączonym, można ustawić jednocześnie TIMER OFF lub TIMER ON.
- Przed ustawieniem TIMER ON lub TIMER OFF, należy ustawić aktualny czas za pomocą funkcji CLOCK.
- Po uruchomieniu TIMER ON lub TIMER OFF, ustawiony zostanie stały cykl włączenia i wyłączenia. Po tym, klimatyzator zostanie włączony lub wyłączony w zależności od ustawienia czasu TIMERA. Przycisk ON / OFF, nie będzie miał wpływu na ustawienia. Jeśli nie potrzebujesz tej funkcji, użyj sterownika bezprzewodowego, aby ją anulować.

OBSŁUGA STEROWNIKA ZDALNEGO STEROWANIA

Wprowadzenie dla funkcji kombinacji przycisków

Funkcja oszczędzania energii

Jednoczesne wciśnięcie przycisków "TEMP" i "CLOCK" w trybie chłodzenia uruchamia funkcję oszczędzania energii. Na wyświetlaczu sterownika bezprzewodowego wyświetli się "SE". Powtórne wciśnięcie przycisków, spowoduje wyłączenie tej funkcji. Gdy funkcja oszczędzania energii jest uruchamiona, ikonka "SE" będzie wyświetlała się na sterowniku zdalnego sterowania, a klimatyzator dostosuje automatycznie ustawienie temperatury, zgodnie z ustawieniami fabrycznym aby osiągnąć jak najlepiej efekt oszczędności energii .

Uwaga:

- W trakcie działania funkcji oszczędności energii, prędkość wentylatora jest domyślnie prędkością auto i nie może być regulowana.
- W trakcie działania funkcji oszczędności energii, ustawienia temperatury nie można regulować. Naciskając przycisk "TURBO" na pilot zdalnego sterowania nie będzie mógł wysłać sygnału.
- Funkcja trybu nocnego i funkcja oszczędzania energii nie mogą pracować jednocześnie. Jeśli funkcja oszczędzania energii została ustawiona w trybie chłodzenia, wciśnięcie przycisku Sleep anuluje funkcję oszczędzania energii. Jeśli funkcja trybu nocnego została ustawiona w trybie chłodzenia, uruchomienie funkcji oszczędzania energii spowoduje anulowanie funkcji trybu nocnego.

Funkcja +8 C grzania

W trybie grzania, wciśnij przyciski "TEMP" i "CLOCK" jednocześnie, aby uruchomić lub wyłączyć funkcję grzania 8°C. Gdy funkcja ta jest uruchomiona, ikonka "⊕" i "8°C" wyświetlać się będzie na sterowniku bezprzewodowym, a klimatyzator utrzyma status funkcji +8°C grzania. Naciśnij przyciski "TEMP" i "CLOCK" ponownie jednocześnie, aby wyjść z funkcji +8°C grzania.

Uwaga:

- Przy funkcji grzania +8°C, prędkość wentylatora jednostki wewnętrznej jest domyślnie prędkością auto i nie może być regulowana.
- Przy funkcji grzania +8°C, ustawienie temperatury nie może być regulowane. Naciśnij przycisk "TURBO", a pilot zdalnego sterowania nie będzie wysyłał sygnału.
- Funkcje trybu nocnego i funkcji grzania +8°C nie mogą pracować jednocześnie. Jeśli +8°C funkcja grzania została ustawiona w trybie chłodzenia, naciśnięcie przycisku SLEEP anuluje działanie +8°C funkcji grzania. Jeśli funkcja trybu nocnego została ustawiona w trybie chłodzenia, uruchomienie funkcji +8°C grzania anuluje funkcję trybu nocnego.
- Przy wyświetlaniu temperatury w stopniach °F, sterownik bezprzewodowy wyświetli funkcję +46°F grzanie.

Blokada klawiatury

Naciśnij "▲" i "▼" jednocześnie, aby włączyć lub wyłączyć funkcję blokady rodzicielskiej. Kiedy funkcja blokady rodzicielskiej jest włączona, ikonka "🔒" jest wyświetlana na pilocie zdalnego sterowania. Jeśli spróbujesz naciskać przyciski sterownika, ikonka "🔒" mignie trzy razy, nie wysyłając sygnału do urządzenia.

Przełączanie między stopniami Celcjusza a Fahrenheita

Kiedy urządzenie jest wyłączone, przyciśnięcie jednocześnie przycisków "▼" i "MODE", pozwoli na przełączanie wyświetlania temperatury między °C a °F.

OBŚŁUGA STEROWNIKA ZDALNEGO STEROWANIA

Funkcja Wi-Fi

Naciśnij przycisk "MODE" i przycisk "TURBO" jednocześnie, aby włączyć lub wyłączyć funkcję WIFI. Gdy funkcja Wi-Fi jest włączona, zostanie wyświetlona ikona "WiFi" na pilocie zdalnego sterowania; Długie, jednoczesne naciśnięcie przycisków "TURBO" "MODE", przez około 10s, oznacza, że sterownik wyśle kod resetu WIFI i wtedy funkcja WIFI będzie włączona. Funkcja Wi-Fi jest domyślnie włączona po włączeniu sterownika. Funkcja ta dotyczy niektórych modeli.

Wskazówki dotyczące obsługi

1. Po włączeniu zasilania, naciśnij przycisk "ON / OFF" na sterowniku, aby włączyć klimatyzator.
2. Naciśnij przycisk "MODE", aby wybrać żądany tryb pracy: AUTO (automatyczny), COOL (chłodzenie), DRY (osuszanie), FAN (wentylacja), HEAT (grzanie).
3. Naciśnij przycisk "▲" lub "▼", aby ustawić żądaną temperaturę. (Temperatura w trybie pracy automatycznym nie może być regulowana).
4. Naciśnij przycisk "FAN", aby ustawić żądaną prędkość wentylatora: automatyczną, niską, średnią lub wysoką prędkość.
5. Naciśnij przycisk SWING, aby wybrać kąt nawiewu powietrza.

Wymiana baterii w sterowniku

1. Naciśnij z tyłu sterownika w oznaczonym miejscu  jak pokazano na rysunku, a następnie przesunij klapkę pod którą zainstalowane są baterie, wzdłuż kierunku strzałki.
2. Wymień dwie baterie (typu AAA 1.5V), upewnij się, że polaryzacje "+" i "-" są prawidłowe i zgodne z oznaczeniami.
3. Zamontuj z powrotem klapkę osłonową baterii.

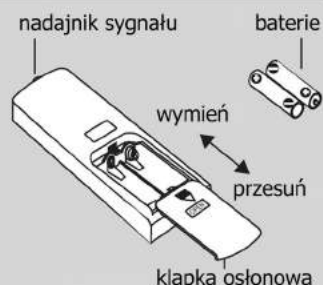

Uwaga:

- Przy wymianie baterii nie używaj jednocześnie starych i nowych baterii, w przeciwnym razie istnieje ryzyko niewłaściwej pracy sterownika.
- Jeśli sterownik nie będzie używany przez dłuższy czas, należy wyjąć z niego baterie, aby nie dopuścić do wycieku elektrolitu i do możliwego w związku z tym uszkodzenia sterownika.
- Nie powinno przekraczać się max. odległości działania sterownika - do 8 m.
- Sterownik powinien być w odległości min. 1 m od sprzętu RTV.
- Jeśli sterownik nie pracuje normalnie, proszę wyjąć baterie, odczekać około 30 sekund, włożyć je ponownie i spróbować. Jeżeli to nie pomogło należy wymienić baterie na nowe.

◆ OBSŁUGA STEROWNIKA ZDALNEGO STEROWANIA

Tryb awaryjny

Kiedy dojdzie do uszkodzenia lub zgubienia sterownika bezprzewodowego możliwe jest ręczne włączenie / wyłączenie klimatyzatora. Klimatyzator będzie działać tylko w trybie automatycznym, zmiana prędkości wentylatora i temperatury nie będzie możliwa. Aby ręcznie uruchomić klimatyzator należy otworzyć panel przedni jednostki wewnętrznej i nacisnąć przycisk pomocniczy ręcznego włączenia.

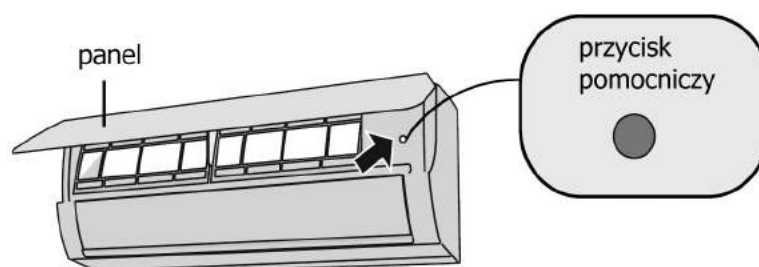

⚠ OSTRZEŻENIE: Użyj izolowanego przedmiotu, aby nacisnąć przycisk pomocniczy

Czyszczenie i konserwacja

Sprawdzenie przed nowym sezonem

- ① Sprawdź czy wlot/wylot powietrza z jednostek zewnętrznej i wewnętrznej nie jest zablokowany.
- ② Sprawdź czy urządzenie jest prawidłowo uziemione.
- ③ Sprawdź czy baterie sterownika bezprzewodowego są sprawne.
- ④ Sprawdź czy obudowa jednostki zewnętrznej nie jest uszkodzona. W przypadku uszkodzeń niezwłocznie skontaktuj się z autoryzowanym serwisem.

Sprawdzanie po sezonie

- ① Odłącz zasilanie klimatyzatora.
- ② Wyczyść filtr powietrza i obudowę jednostki zewnętrznej i wewnętrznej.
- ③ Wyczyść jednostkę zewnętrzną z kurzu i innych zabrudzeń.
- ④ W razie potrzeby zabezpiecz obudowę jednostki zewnętrznej przed korozją, wpływem deszczu, kurzu.

KONSERWACJA



Uwaga

- Zawsze sprawdź czy przed czyszczeniem klimatyzatora zasilanie jest wyłączone. W przeciwnym razie może dojść do porażenia prądem.
- Wilgoć może spowodować porażenie prądem. Nigdy nie spryskuj wodą klimatyzatora podczas jego czyszczenia.
- Łatwopalne ciecze (np. rozpuszczalnik czy benzyna) mogą doprowadzić do uszkodzenia klimatyzatora. (Używaj tylko miękkich i suchych szmatek do czyszczenia jednostki, lub lekko zwilżonych wodą z dodatkiem łagodnego detergentu.

Czyszczenie filtra powietrza

Uwaga:

- Filtr powietrza powinien być czyszczony co 3 miesiące. W zależności od warunków otoczenia w jakich pracuje klimatyzator, częstotliwość czyszczenia filtra powietrza należy zwiększyć.
- Przy wyciąganiu i wkładaniu filtra uważaj, aby nie skaleczyć palców o ostre krawędzie aluminiowych lameli parownika jedn. wewnętrznej.
- Nie używaj otwartego ognia lub suszarki do osuszenia filtra, gdyż istnieje ryzyko deformacji kształtu.

1

Otwórz przedni panel.

Unieś przedni panel i pociągnij go za końce zgodnie z kierunkiem strzałek, jak na rysunku poniżej

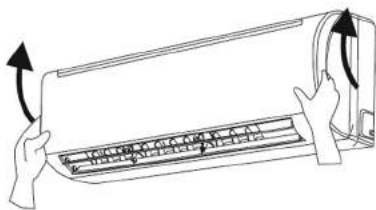

2

Wyciągnij filtr powietrza.

Pociągnij w dół filtr powietrza aby go wysunąć.

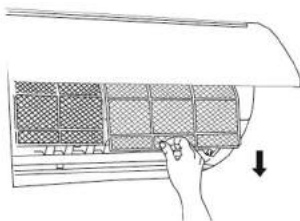

3

Wyczyść filtr powietrza.

- Wyczyść filtr odkurzaczem albo przemyj bieżącą wodą.
- Jeśli filtr jest bardzo brudny użyj ciepłej wody (poniżej 45°C), a następnie osusz w zacienionym miejscu.

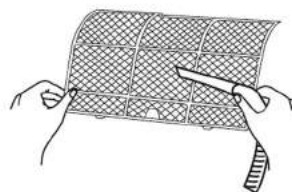

4

Włóż filtr powietrza.

Włóż na miejsce filtr powietrza i zamknij panel przedni zgodnie z kierunkiem strzałek, aż do usłyszenia kliknięcia zatrzasku.



ROZWIĄZYWANIE PROBLEMÓW



UWAGA

Nigdy samodzielnie nie naprawiaj klimatyzatora. Nieprawidłowa naprawa może spowodować porażenie prądem, zawsze kontaktuj się z autoryzowanym serwisem GREE.

PROBLEM

MOŻLIWE PRZYCZYNY

Klimatyzator nie uruchamia się natychmiast po zrestartowaniu.

Aby chronić klimatyzator przed zbyt częstym restartowaniem mikroprocesor kontroluje załączenie poprzez trzyminutowe opóźnienie przed kolejnym uruchomieniem urządzenia.

Klimatyzator wydaje nieprzyjemny zapach podczas uruchamiania.

Klimatyzator samoczynnie nie może wydalać nieprzyjemnych zapachów. Może to być spowodowane jego zabrudzeniem.
Rozwiązanie: Wyczyść filtr powietrza. Jeśli to nie przyniesie skutku klimatyzator musi zostać dokładnie oczyszczony. W tym celu skontaktuj się z autoryzowanym serwisem klimatyzacji.

Słychać "szum wody" kiedy klimatyzator jest uruchomiony.

Kiedy klimatyzator jest uruchomiony lub gdy załącza się sprężarka lub wyłącza po wyłączeniu klimatyzatora możesz słyszeć taki dźwięk. Jest to spowodowane odgłosami przepływającego czynnika chłodniczego. To nie jest oznaką awarii.

Czasami z klimatyzatora wydobywa się obłok pary wodnej podczas pracy w trybie chłodzenia.

To może się zdarzyć kiedy temperatura i wilgotność są wysokie.
Jest to spowodowane szybkim ochładzaniem się powietrza. Po krótkim czasie para zniknie, a temperatura i wilgotność się obniżą.

Słychać ciche trzaski kiedy klimatyzator jest włączany i wyłączany.

To dźwięk elementów plastikowych panela lub innych części spowodowany zmianami temperatury.

ROZWIĄZYWANIE PROBLEMÓW

PROBLEM	MOŻLIWE PRZYCZYNY
Klimatyzator nie działa.	<ul style="list-style-type: none">Czy zasilanie jest podłączone?Czy zadziałał bezpiecznik obwodu?Czy napięcie nie jest zbyt niskie lub wysokie?Czy wtyczka zasilania jest podłączona?Czy funkcja timera została właściwie ustawiona?
Wydajność chłodzenia (grzania) jest niewystarczająca	<ul style="list-style-type: none">Czy ustawienia temperatury są prawidłowe?Czy wlot/wylot powietrza nie jest zatkany?Czy filtr powietrza nie jest zabrudzony?
Wydajność chłodzenia (grzania) jest niewystarczająca c.d.	<ul style="list-style-type: none">Czy drzwi i okna są zamknięte?Czy przepływ powietrza nie jest ustawiony na "niska prędkość" ?Czy w pokoju nie ma innego źródła ciepła?
Pilot zdalnego sterowania nie działa.	<p>Pilot zdalnego sterowania czasami nie może wykonać jakiejś operacji z powodu np. zakłóceń. Aby go zrestartować wyłącz/włącz zasilanie klimatyzatora.</p> <ul style="list-style-type: none">Czy sygnał pilota nie jest blokowany?Max. odległość zasięgu pilota to 8m.
Pilot zdalnego sterowania nie działa. c.d.	<p>Sprawdź stan baterii. Jeśli są wyladowane wymień na nowe.</p> <ul style="list-style-type: none">Czy pilot zdalnego sterowania nie jest uszkodzony?
Woda wycieka z jednostki wewnętrznej.	<ul style="list-style-type: none">Wilgotność powietrza jest bardzo duża.Nastąpił wyciek z odpływu skroplin.Rura skroplin jest osadzona zbyt luźno.W trybie chłodzenia woda może kondensować się na rurze chłodniczej.
Woda wycieka z jednostki zewnętrznej.	<ul style="list-style-type: none">Skropliny mogą pojawić się w trybie grzania na skraplaczu jednostki zewnętrznej.Skropliny wypływają w trybie odszraniania skraplacza jednostki zewnętrznej.

ROZWIĄZYWANIE PROBLEMÓW

PROBLEM

MOŻLIWE PRZYCZYNY

Powietrze nie wydostaje się z klimatyzatora.

W trybie grzania, gdy temperatura na parowniku jest zbyt niska, jedn. wewn. nie pracuje przez około 2 min, aby zapobiec nawiewowi zimnego powietrza.

Powietrze nie wydostaje się z klimatyzatora.
c.d.

W trybie grzania, kiedy na zewnątrz jest niska temperatura i duża wilgotność, skraplacz jedn. zewn. może ulec oszronieniu. Wtedy uruchomi się automatycznie tryb odszraniania. Jedn. wewn. przestanie nawiewać powietrze przez około 3-10 min. W czasie odszraniania woda lub para wodna może pojawić się na powierzchni skraplacza.

Powietrze nie wydostaje się z klimatyzatora.
c.d.

W trybie osuszania wentylator może się zatrzymać, aby ochronić parownik przed wykraplaniem wody i wzrostowi temperatury.

Na wylocie powietrza z klimatyzatora pojawia się wilgoć.

Kiedy klimatyzator jest uruchomiony, a wilgotność w pomieszczeniu jest bardzo duża, wilgoć może kondensować na wylocie powietrza.

Jednostka wewnętrzna wydaje dziwne dźwięki.

Powodem dźwięku jest uruchamianie się wentylatora lub sprężarki. Klimatyzator może wydawać dźwięki, kiedy pracuje w trybie chłodzenia i kiedy jest wyłączany. Jest to spowodowane przepływem freonu w instalacji chłodniczej.

ROZWIĄZYWANIE PROBLEMÓW

Kody błędów

Gdy stan klimatyzatora jest nieprawidłowy, wskaźnik temperatury jednostki wewnętrznej będzie wyświetlał odpowiedni kod błędu. Prosimy zapoznać się z poniższymi przykładami kodów błędów:

Kody błędów	Rozwiązywanie problemów
E5	Można go wyeliminować po ponownym uruchomieniu urządzenia. Jeśli nie, prosimy o kontakt z wykwalifikowanym personelem technicznym w celu naprawy
E8	Można go wyeliminować po ponownym uruchomieniu urządzenia. Jeśli nie, prosimy o kontakt z wykwalifikowanym personelem technicznym w celu naprawy
U8	Można go wyeliminować po ponownym uruchomieniu urządzenia. Jeśli nie, prosimy o kontakt z wykwalifikowanym personelem technicznym w celu naprawy
H6	Można go wyeliminować po ponownym uruchomieniu urządzenia. Jeśli nie, prosimy o kontakt z wykwalifikowanym personelem technicznym w celu naprawy
C5	Prosimy o kontakt z wykwalifikowanym personelem technicznym w celu naprawy
F0	Prosimy o kontakt z wykwalifikowanym personelem technicznym w celu naprawy
F1	Prosimy o kontakt z wykwalifikowanym personelem technicznym w celu naprawy
F2	Prosimy o kontakt z wykwalifikowanym personelem technicznym w celu naprawy

Uwaga: W przypadku wystąpienia innych kodów błędów, prosimy o kontakt z serwisem klimatyzacji.



Niezwłocznie zatrzymaj urządzenie, odłącz zasilanie i skontaktuj się z serwisem klimatyzacji w następujących przypadkach

Klimatyzator wytwarza przenikliwy dźwięk podczas pracy.
Klimatyzator wydziela zapach spalenizny podczas pracy.
Jest wyciek wody z jednostki wewnętrznej.
Bezpiecznik na zasilaniu elektrycznym często wyłącza się.
Dochodzi do grzania się przewodu zasilania lub został on uszkodzony.

Wyłącz klimatyzator i odłącz natychmiast zasilanie.

SCHEMAT I WYMIARY MONTAŻOWE

Wymiary montażowe jedn. wewnętrznej

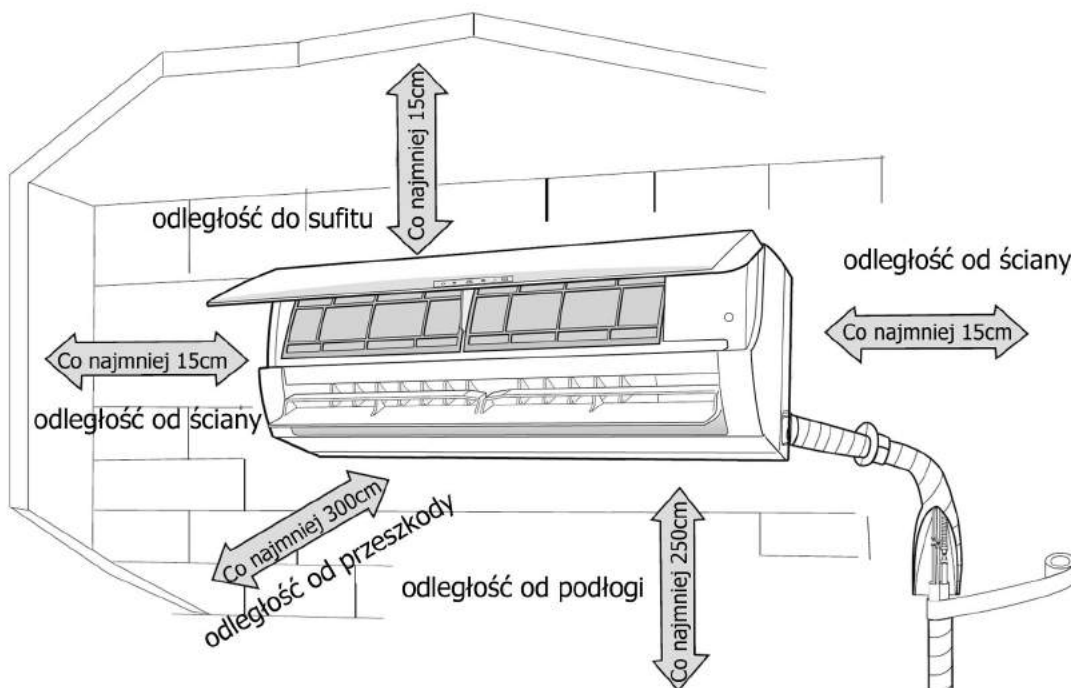

Wymiary montażowe jedn. zewnętrznej

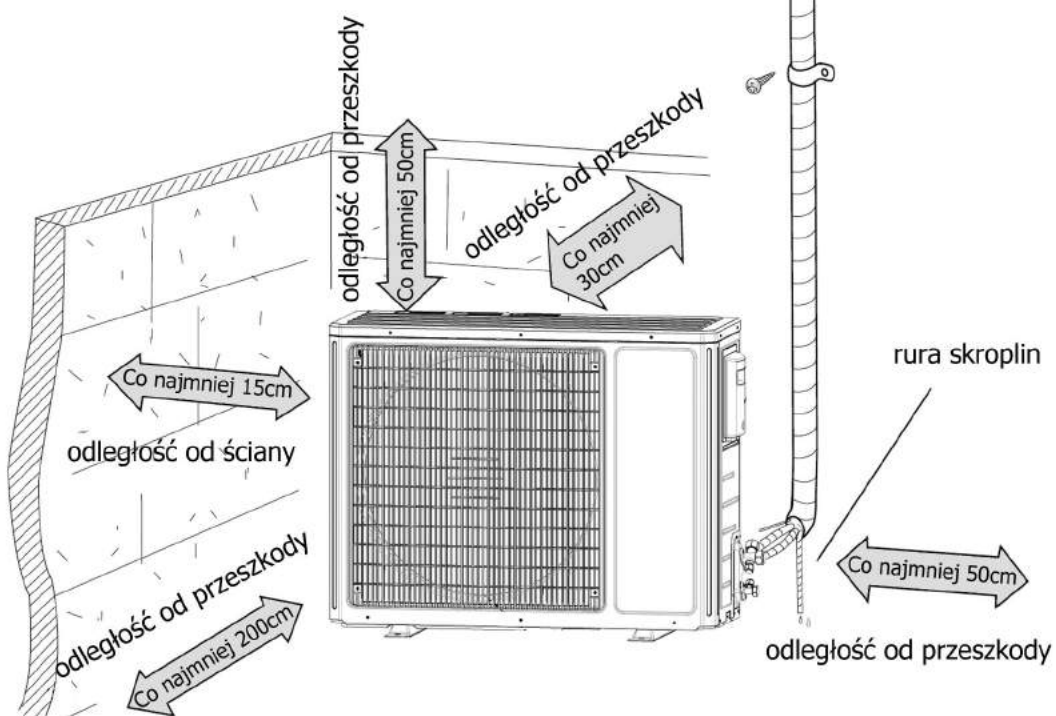

UWAGI O MONTAŻU

Wybór lokalizacji montażu klimatyzatora

Uwaga:

- Do montażu zalecamy wybór Autoryzowanego Instalatora urządzeń GREE.
- 3-letniej gwarancji podlegają urządzenia zainstalowane przez Instalatorów posiadających certyfikat autoryzacji do montażu i serwisowania urządzeń GREE

Ogólne uwagi

Miejsce montażu powinno spełniać następujące warunki:

1. Gdzie warunki będą optymalne i zgodne z oczekiwaniami klienta.
2. Miejsce będzie dobrze wentylowane.
3. Miejsce będzie chronione przed silnym wiatrem, wstrząsami, musi stać poziomo.
4. Miejsce w którym wydmuch ciepłego powietrza z jedn. zewn. i szum wentylatora nie będzie przeszkadzał sąsiadom.
5. Miejsce gdzie można odprowadzić skropliny.
6. Miejsce gdzie będzie łatwy dostęp dla serwisu.
7. Miejsce gdzie nie będą przekroczone max. różnice wysokości i długości instalacji chłodniczej.
8. Wszystkie materiały do montażu muszą być zgodne z normami i lokalnymi przepisami.
9. Należy wykonać poprawne uziemienie klimatyzatora.

Jednostka wewnętrzna

1. Wlot i wylot powietrza nie może być zasłonięty
2. Wybór miejsca montażu powinien uwzględniać łatwe połączenie z jednostką zewnętrzną.
3. Lokalizacja powinna uwzględniać dogodne miejsce odprowadzenia skroplin.
4. Należy unikać miejsc do montażu, gdzie są źródła ciepła, wysokiej wilgotności, łatwopalnych gazów.
5. Miejsce montażu powinno utrzymać jednostkę i nie przenosić wibracji.
6. Upewnij się, że warunki montażu są zgodne z zaleceniami podanymi przez producenta.
7. Upewnij się, że pozostało miejsce dla obsługi i serwisu klimatyzatora.
8. Miejsce montażu powinno być oddalone conajmniej 1m od urządzeń elektrycznych tj. TV, sprzęt audio itp.
9. Miejsce montażu powinno zapewniać łatwy dostęp do czyszczenia filtra powietrza.
10. Nie umieszczaj urządzeń w pomieszczeniach takich jak: suszarnie, łaźnie, prysznice lub baseny.

Narzędzia potrzebne do montażu

1	Poziomnica	2	Śrubokręt	3	Wiertarka udarowa
4	Wiertło koronowe	5	Kielichownica	6	Klucz dynamometryczny
7	Klucz płaski	8	Obcinak do rur	9	Detektor wycieku
10	Pompa próżniowa	11	Manometry	12	Miernik uniwersalny
13 Imbusowy klucz sześciokątny			14 Taśma pomiarowa		

UWAGI O MONTAŻU

Środki ostrożności

1. Nie powinno się podłączać innych urządzeń elektrycznych do obwodu klimatyzatora.
2. Po szczegółowe wytyczne dotyczące warunków technicznych wykonania instalacji zasilania klimatyzacji zgłoś się w razie potrzeby do wykwalifikowanego elektryka.
3. Aktualne dane techniczne znajdują się na tabliczce znamionowej urządzenia.
4. Upewnij się, że okablowanie jednostki będzie wykonane przez elektryka zgodnie z obowiązującymi normami i przepisami a także niniejszą instrukcją.
5. Przekrój przewodu zasilania elektrycznego musi być zgodny ze specyfikacją techniczną.
6. W przypadku uszkodzenia przewodu zasilania należy go wymienić w całości na nowy.
7. Wszystkie materiały do montażu instalacji elektrycznej muszą być zgodne z normami i posiadać odpowiednie certyfikaty.
8. Wszystkie połączenia elektryczne muszą być zgodne ze schematem okablowania znajdującym się na wewnętrznej obudowie pokrywy jednostki zewnętrznej.
9. Odległość między stykami żył przewodów podłączonych do jednostki musi być conajmniej 3mm.
10. Używanie uszkodzonego przewodu zasilania jest niebezpieczne, grozi pożarem lub porażeniem prądem.
11. Niepoprawne podłączenie może spowodować ryzyko uszkodzenia urządzenia.

Wymagania dotyczące uziemienia urządzenia

1. Upewnij się, że przewód uziemiający będzie prawidłowo podłączony do szyny uziemiającej w budynku.
2. Połączenie powinno być wykonane w sposób pewny, a jego rozłączenie może nastąpić tylko z użyciem narzędzi.
3. Elementy rozłączalne powinny być łączone z głównym zaciskiem (szyną) uziemiającym w sposób umożliwiający pomiar rezystancji uziemienia.
4. Przekrój każdego przewodu ochronnego powinien wytrzymać spodziewany prąd zwarcia.
5. Upewnij się, że są zastosowane właściwe parametry zabezpieczeń w instalacji zasilania elektrycznego.
6. Należy stosować wyłączniki ochronne różnicowoprądowe oraz zabezpieczenia nadprądowe.
7. Nie są dopuszczone do stosowania jako przewody ochronne lub jako przewody ochronne wyrównawcze następujące metalowe elementy:
 - rury wodociągowe,
 - rury zawierające łatwopalne gazy lub płyny,
 - części konstrukcyjne narażone na naprężenia mechaniczne w czasie normalnej pracy,
 - giętkie lub sztywne metalowe kanały,
 - giętkie części metalowe, korytka i drabinki instalacyjne.
8. Przewód uziemiający jest zwykle oznaczany jako żółto-zielony i nie powinien być używany do innych celów.

Klimatyzator	Zalecany bezpiecznik
09K	10A
12K	10A
18K	10A

MONTAŻ JEDNOSTKI WEWNĘTRZNEJ

Krok 1: Wybór miejsca montażu

Wybór miejsca montażu należy skonsultować z klientem, biorąc pod uwagę techniczne możliwości montażu i oczekiwania klienta.

Krok 2: Montaż tylnej płyty mocującej

1. Wyznacz poziom mocowania za pomocą poziomicy. Ponieważ z tacy skroplin będziemy odprowadzać skropliny, minimalnie trzeba pochylić jednostkę w kierunku odpływu, aby zapewnić prawidłowy odpływ wody.
2. Użyj wkrętów do zamocowania tylnej płyty do ściany.
3. Następnie zamocuj ostrożnie tylny panel do płyty montażowej. Płyta montażowa ma możliwość utrzymania własnego ciężaru, pod warunkiem zastosowania odpowiednich wkrętów i kołków mocujących do ściany (ST 4.2x25TA).

Krok 3: Przewiert przez ścianę

1. Po zlokalizowaniu miejsca na przewiert, wykonać go zgodnie z rysunkiem poniżej. W ścianie należy wywiercić otwór o średnicy podanej na poniższym rysunku, z lekkim spadkiem na zewnątrz.

09:

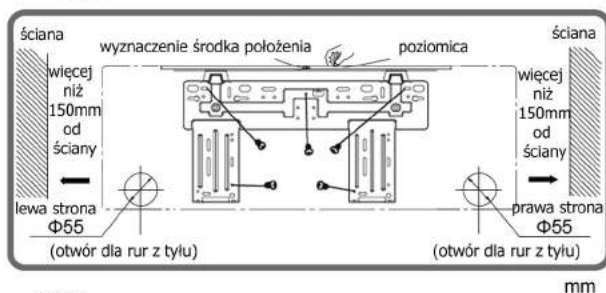

18K:

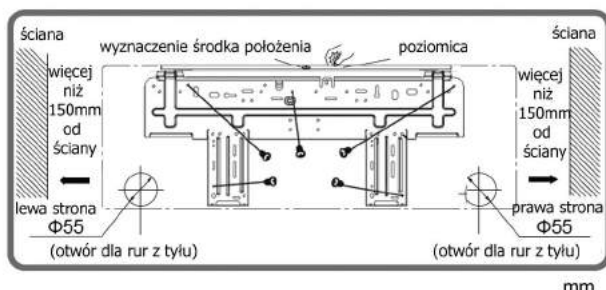

12K

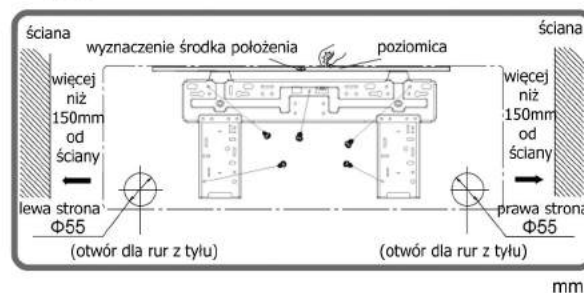

2. Aby zabezpieczyć krawędzie rur i kable przy przejściu przez ścianę, należy owinąć je taśmą osłonową PCV i dodatkowo umieścić w rurze osłonowej przechodzącej przez ścianę. Średnica rury osłonowej powinna być odpowiednio większa, aby było miejsce na wykonanie uszczelnienia przewiertu.

MONTAŻ JEDNOSTKI WEWNĘTRZNEJ

Uwaga:

- Zwróć uwagę na zabezpieczenie przed pyłem podczas wiercenia i podejmij odpowiednie środki bezpieczeństwa podczas wykonywania przewiertu.
- Elementy maskujące przewiert oraz materiał do uszczelnienia powinny być zakupione lokalnie w razie potrzeby.

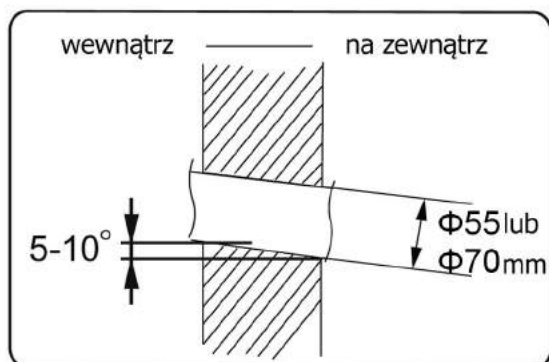

Krok 4: Wyjście rur z jednostki wewnętrznej

1. Rury instalacyjne mogą być doprowadzane z czterech kierunków: z prawej, z tyłu z prawej, z lewej, z tyłu z lewej.

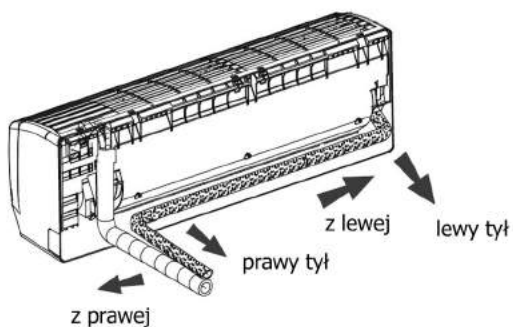

2. Przy podłączaniu rur z lewej bądź z prawej strony jednostki wewnętrznej należy wyciąć odpowiedni element -zaślepkę pokazaną na rysunku poniżej, aby wprowadzić rury do urządzenia.

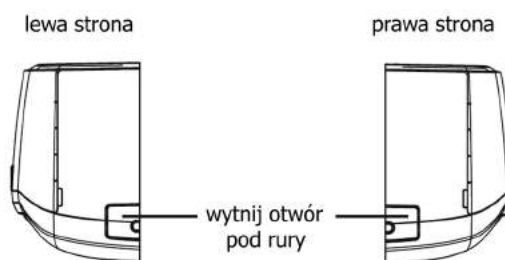

Krok 5: Podłączenie rur jednostki wewnętrznej

1. Kielich wykonany na końcach rur musi być ustawiony liniowo w stosunku do złączki jednostki wewnętrznej.

2. Skręć nakrętkę palcami na ile to możliwe parę obrotów, na tyle ile to możliwe. Następnie użyj klucza dynamometrycznego i maszynowego do dokręcenia nakrętki.

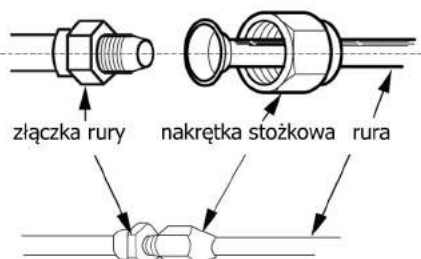

Uwaga: Podłącz rury najpierw do jednostki wewnętrznej i następnie do jednostki zewnętrznej. Zwróć uwagę na odpowiednie wygięcie rur i umieszczenie rur kiedy podłączasz rury, aby nie dopuścić do ich uszkodzenia. Nie skręcaj nakrętek zbyt silnie, w przeciwnym razie może nastąpić uszkodzenie połączenia i może być wyciek czynnika chłodniczego.

MONTAŻ JEDNOSTKI WEWNĘTRZNEJ

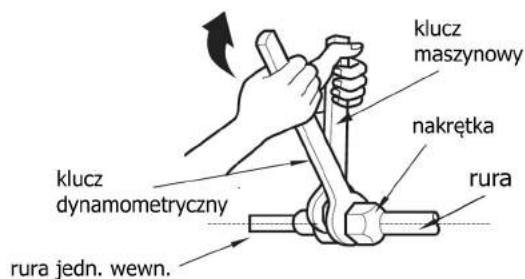

Nakrętka sześciokątna	Moment obrotowy (N·m)
Φ 6	15~20
Φ 9.52	30~40
Φ 12	40~55
Φ 16	60~65
Φ 19	70~75

3. Owiń starannie końcówki rury jednostki wewnętrznej i miejsca połączenia z instalacją rurową, taśmą izolacyjną, uszczelniającą.

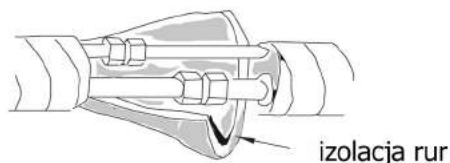

Krok 6: Podłączenie węża skroplin

1. Podłącz wąż skroplin do rury wylotowej jednostki wewnętrznej
2. Owiń połączenie taśmą izolacyjną, mocującą.

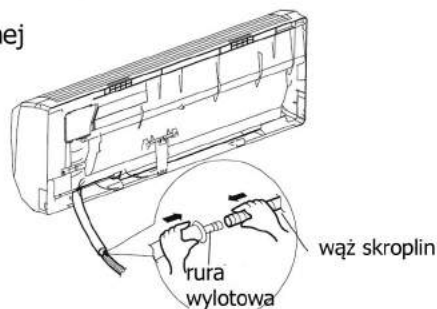
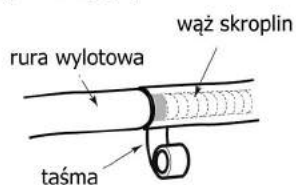

Uwaga:

- Zastosuj izolację na wężu odpływowego z jednostki wewnętrznej, aby zapobiec kondensacji.
- Elementy do wykonania całej instalacji skroplin należy dokupić lokalnie.

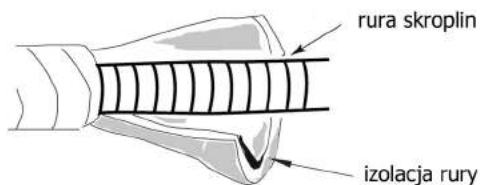

Krok 7: Podłączenie kabli sterowania

1. Otwórz panel przedni jednostki wewnętrznej, odkręć śrubki mocujące pokrywę skrzynki elektrycznej i ściągnij pokrywę.

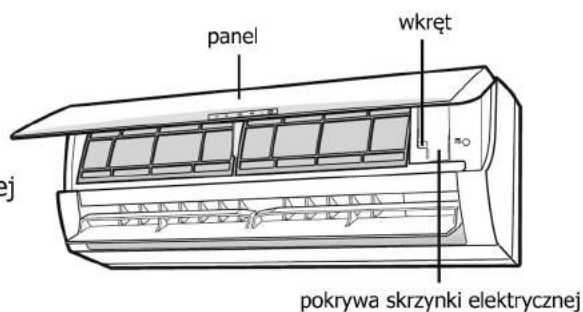

MONTAŻ JEDNOSTKI WEWNĘTRZNEJ

2. Przeciągnij kabel zasilający i kabel sterowania przez oddzielny przepust z tyłu urządzenia i wyciągnij go z przodu przez odpowiedni otwór w skrzynce elektrycznej.

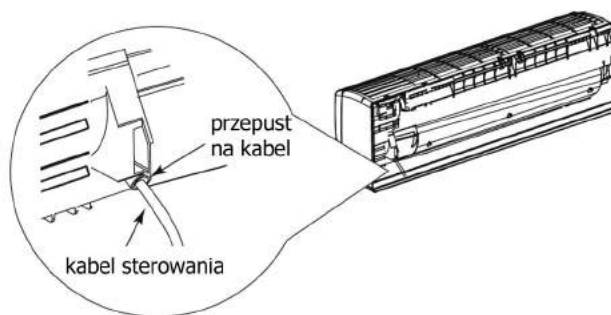

3. Odkręć opaskę zaciskową. Podłącz kabel sterowania do odpowiednich zacisków w skrzynce elektrycznej zgodnie ze schematem elektrycznym.

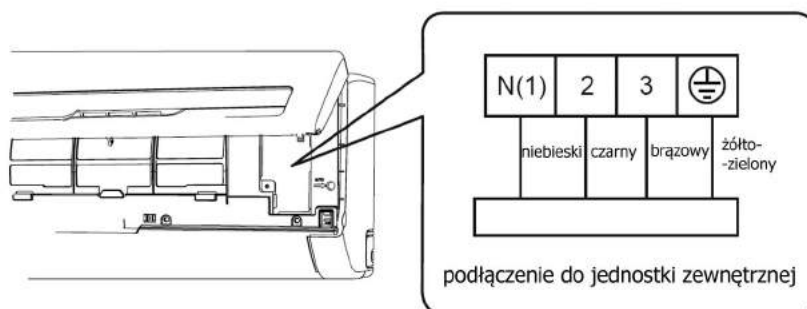

4. Przewody ułożyć starannie i przykręcić opaskę zaciskową.
5. Zamontuj ponownie przedni panel jednostki wewnętrznej.

Uwaga:

- Wszystkie podłączenia elektryczne powinien wykonać profesjonalista. Skontaktuj się z Autoryzowanym Instalatorem produktów GREE lub z lokalnym Sprzedawcą i dowiedz więcej szczegółów.
- Jeśli długość kabli jest niewystarczająca dokonaj zakupu odpowiedniej długości kabli. Nigdy nie stosuj łączników w instalacji sterowania i zasilania.
- Upewnij się czy kable są połączone prawidłowo. W przeciwnym razie może dojść do awarii jednostki.
- Dokręć dokładnie wszystkie śruby, aby uniknąć poluzowania na stykach.
- Upewnij się czy pokrywa od skrzynki elektrycznej jest prawidłowo zamocowana. Jej nieprawidłowe założenie może doprowadzić do dostania się kurzu lub wody, a w efekcie do powstania zwarcia i uszkodzenia klimatyzatora.
- Odległość między stykami musi być conajmniej 3mm.

MONTAŻ JEDNOSTKI WEWNĘTRZNEJ

Krok 8: Owinięcie taśmą rur chłodniczych

1. Owiń taśmą razem rury chłodnicze, przewód zasilania, sterowania i wąż skroplin.

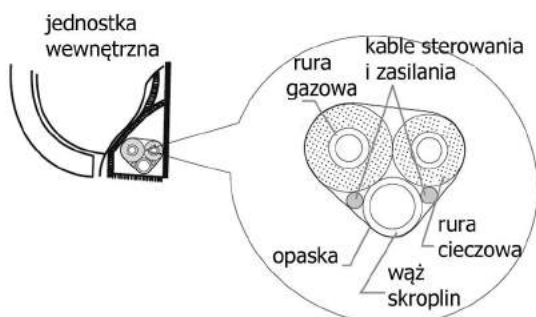

2. Zarezerwuj pewną długość węża skroplin i przewodu zasilania przy instalacji podczas ich owijania taśmą. Podczas owijania do pewnego momentu, potem należy rozdzielić od całości przewód zasilania do jednostki wewnętrznej, a następnie oddzielić wąż skroplin.

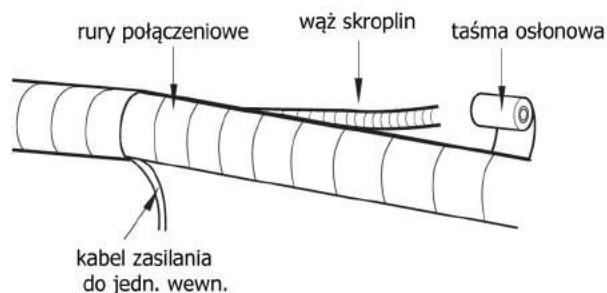

3. Owijać rury należy równomiernie.
4. Rury cieczową i gazową należy owinąć oddzielnie na końcach.

Uwaga:

- Przewód zasilania i przewód sterowania nie powinny się krzyżować lub wisieć osobno.
- Wąż skroplin powinien być ułożony na dole wiązki przewodów.

Krok 9: Zawieszenie jednostki wewnętrznej

1. Umieść owinięte taśmą osłonową rury chłodnicze w rurze przepustu ściennego i następnie przełóż je przez otwór w ścianie.
2. Zawieś jednostkę wewnętrzną na tylnej płycie mocującej.
3. Włóż w lukę pomiędzy rurami i otworem przepustu w ścianie uszczelnienie z gumy.
4. Ustal położenie rur po przejściu przez ścianę.
5. Sprawdź, czy jest poprawnie zainstalowana jednostka wewnętrzna i dokładnie dociśnięta do ściany.

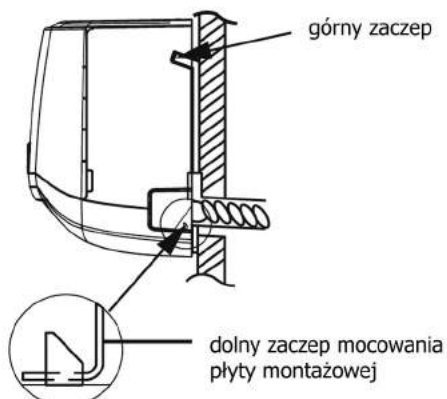
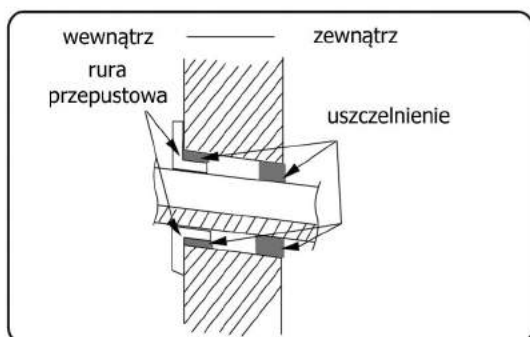

Uwaga:

- Nie zginaj węża spustowego zbyt nadmiernie w celu uniknięcia zablokowania przepływu wody.

MONTAŻ JEDNOSTKI ZEWNĘTRZNEJ

Krok 1: Montaż wsporników jednostki zewnętrznej

1. Wybierz lokalizację instalacji jednostki w zależności od konstrukcji domu.
2. Zamocuj wsporniki jednostki zewnętrznej na wybranym miejscu za pomocą śrub i kołków rozporowych.

Uwaga:

Podjmij odpowiednie środki ochronne podczas montażu wsporników jednostki zewnętrznej. Upewnij się, że wsporniki mogą wytrzymać co najmniej 4 razy większą wagę od ciężaru jednostki. Jednostka zewnętrzna powinna być zainstalowana co najmniej 3 cm nad powierzchnią w celu montażu łącznika z króćcem spustowym skroplin.

Wybór wsporników dokonaj w zależności od aktualnych warunków montażowych)

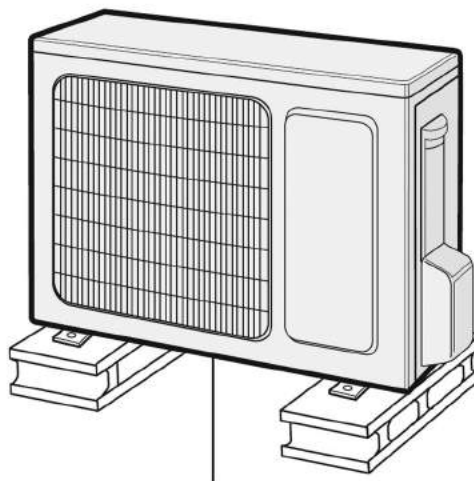

pozostawić przestrzeń co najmniej 3 cm od powierzchni

Krok 2: Montaż łącznika skroplin

1. Zamontuj łącznik do otworu znajdującego się w dolnej części obudowy klimatyzatora tak jak jest to pokazane na rysunku.
2. Podłącz rurę odpływu skroplin do łącznika.

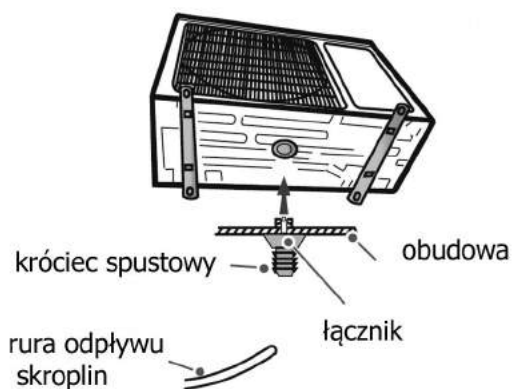

Uwaga: montaż łącznika dotyczy tylko jednostek typu pompa ciepła

Krok 3: Montaż jedn. zewnętrznej

1. Jednostkę zewnętrzną należy umieścić na wspornikach.
2. Zamocować poprzez otwory montażowe stóp jednostki zewnętrznej do wsporników odpowiednimi śrubami.

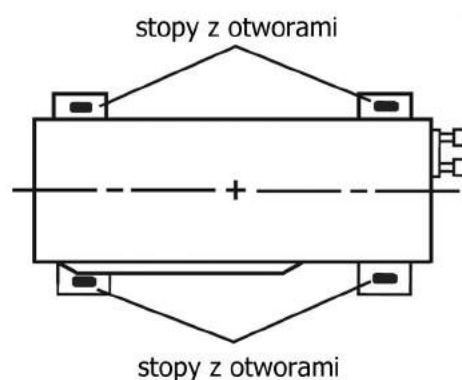

MONTAŻ JEDNOSTKI ZEWNĘTRZNEJ

Krok 4: Podłączenia rur chłodniczych w jedn. zewnętrznej

1. Odręć śrubę z prawego uchwyty jednostki zewnętrznej, a następnie zdemontuj uchwyt.

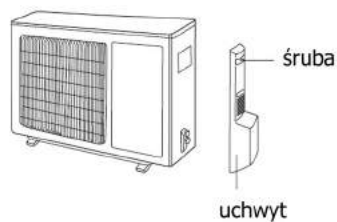

2. Zdejmij nakrętkę z zaworu gazowego i podłącz kielichowo rurę gazową ze złączką rurową zaworu, podobnie podłącz rurę ciecową do zaworu ciecowego.

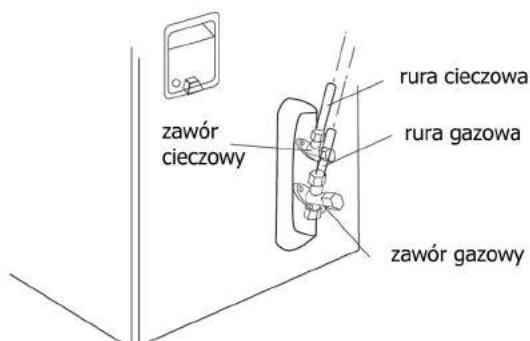

3. Wstępnie dokręć nakrętkę ręcznie.

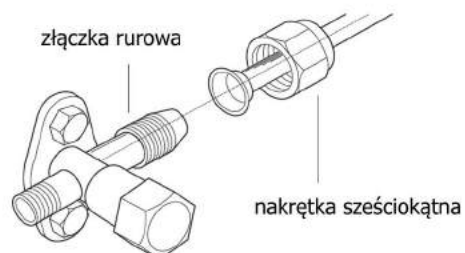

4. Użyj klucza dynamometrycznego oraz maszynowego do dokręcenia nakrętki.

Nakrętka sześciokątna	Moment obrotowy (N m)
Φ 6	15~20
Φ 9.52	30~40
Φ 12	40~55
Φ 16	60~65
Φ 19	70~75

Krok 5: Podłączenie przewodu sterowania jedn. zewn.

1. Odkręć zacisk przewodu; podłącz przewód sterowania (tylko dla jednostki pompy ciepła) do listwy zaciskowej według kolorów żył przewodów i schematu okablowania jaki znajduje się na wewnętrznej stronie obudowy jednostki; przymocuj je śrubami do listwy zaciskowej.

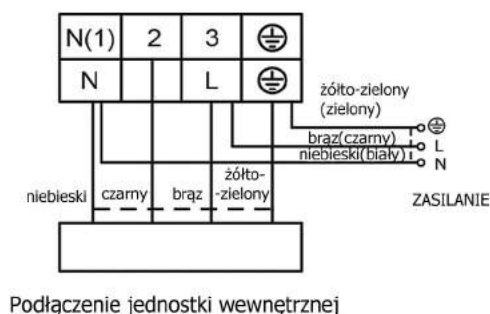
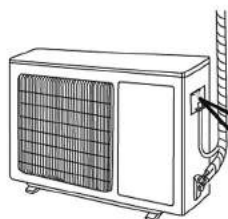

MONTAŻ JEDNOSTKI ZEWNĘTRZNEJ

- Zamocuj przewód sterowania za pomocą zacisku przewodu (tylko dla przewodu jednostki typu pompy ciepła).

Uwaga:

- Po dokręceniu śrub w zaciskach, pociągnij lekko przewód zasilający, aby sprawdzić, czy zamocowanie jest pewne.
- Nigdy nie przecinaj ułożonego już przewodu zasilania w celu przedłużenia lub skrócenia długości.

Krok 6: Układanie rur

- Rury chłodnicze powinny być umieszczone wzdłuż ściany, wygięte racjonalnie i ukryte jeśli to możliwe. Minimalny promień gięcia rury wynosi 10cm.
- Jeśli jednostka zewnętrzna jest wyżej niż wykonany przewiert w ścianie, należy wykonać łuk w kształcie litery U na rurze przed wejściem rury do pomieszczenia, w celu zapobieżenia przedostawaniu się wilgoci do pomieszczenia np. w wyniku spływania deszczu po powierzchni rur.

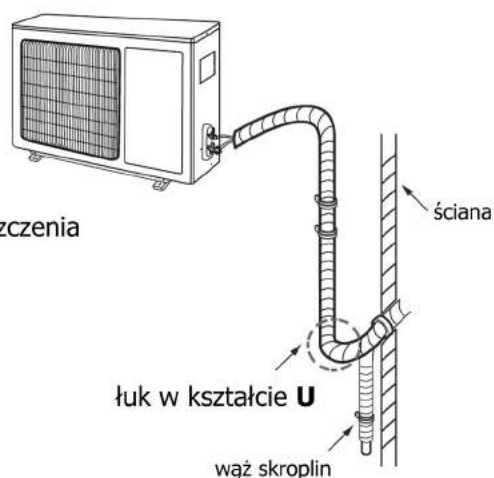

Odprowadzenie skroplin z jednostki zewnętrznej

Podczas pracy w trybie ogrzewania, kondensat i woda z procesu odszraniania powinna odpływać sprawnie przez wąż spustowy. Zainstaluj wtyczkę spustową w $\Phi 25$ otworze płyty podstawy jednostki zewnętrznej i podłącz wąż spustowy do złącza tak, aby skropliny utworzone w jednostce zewnętrznej mogły być odprowadzane. Rura skroplin o średnicy 25mm musi być podłączona.

Niezależnie od tego, do podłączenia odpływu skroplin z innych otworów należy użyć opcjonalnych akcesoriów w zależności od dostępności ich u lokalnych sprzedawców np. taca odpływu skroplin pod jednostkę zewnętrzną.

Jednostki 18K, 24K posiadają odprowadzenie skroplin składające się z dwóch otworów $\Phi 25$ mm i dwóch otworów dodatkowych w kształcie nerek (patrz rys.1).

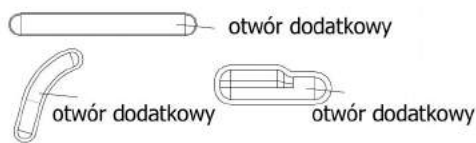
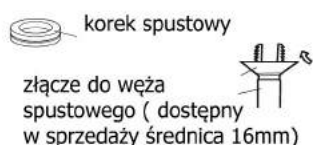

Rys.1

Widok od spodu podstawy jednostki zewnętrznej

09, 12K

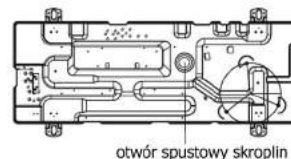

18K

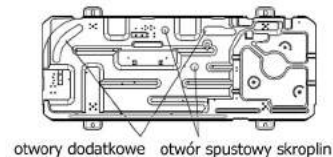

24K

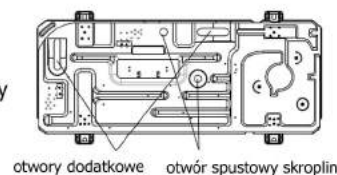

(Kształty otworów pokazane w tej instrukcji mogą różnić się z rzeczywistym wyglądem, należy odnieść się do faktycznego widoku urządzenia)

POMPOWANIE PRÓŻNIOWE

Użycie pompy próżniowej

1. Podłącz wężyk serwisowy zestawu manometrów do manometru niskiego ciśnienia z jednej strony i do portu serwisowego jedn. zewnętrznej przy zaworze gazowym (zaworek Schredera).
2. Otwórz całkowicie pokrętkę Lo przy zestawie manometrów po stronie niskociśnieniowej.
3. Włącz pompę próżniową, aby rozpocząć usuwanie powietrza i wilgoci z instalacji. Pompa próżniowa powinna być wyposażona w zawór zwrotny.
4. Usuwać powietrze i wilgoć z instalacji chłodniczej minimum przez 10-15 minut. Upewnij się, że wskazanie na manometrze utrzymuje się w tym czasie na poziomie -101 kPa (-76cm Hg).
5. Zamknij pokrętkę Lo przy manometrze i wyłącz pompę próżniową.
6. Otwórz całkowicie trzpienie zaworów przy jedn. zewnętrznej po stronie gazowej i cieczowej za pomocą klucza imbusowego.
7. Odłącz wężyk serwisowy zestawu od portu serwisowego jednostki zewnętrznej.
8. Zakręć zaślepki na trzpieniach zaworów odcinających cieczowego i gazowego.

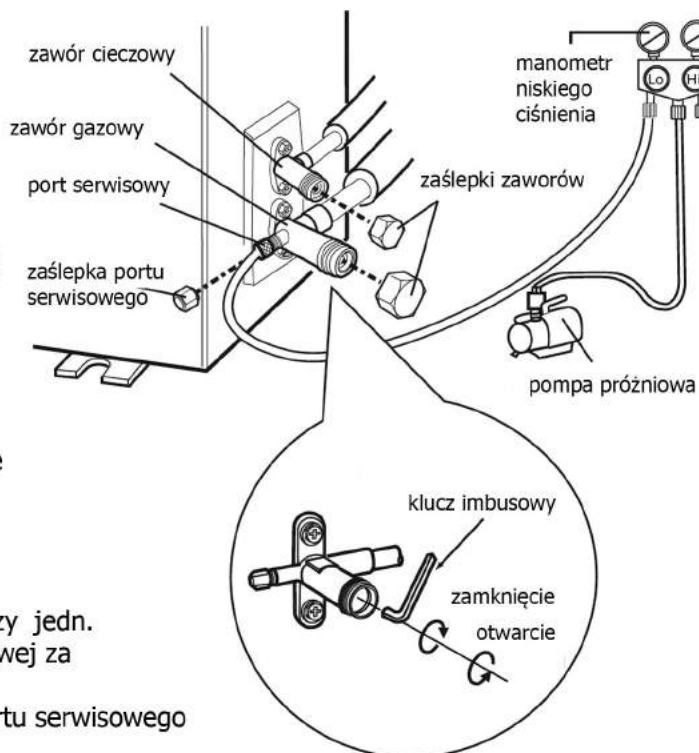

* wilgoć wewnątrz rur nie może przekraczać 200 PPM.

Wykrywanie wycieku czynnika

1. Za pomocą detektora wycieku :
Sprawdź, czy nie ma wycieków za pomocą czujnika wycieku.
2. Za pomocą roztworu wody z mydłem.:
Jeżeli detektor wycieku nie jest dostępny, należy użyć roztworu wody z mydłem do wykrywania wycieku czynnika. Należy stosować wodę mydlaną w miejscach podejrzanych o wyciek i obserwować powierzchnię połączeń pokrytą roztworem wody z mydłem przez ponad niż 3 minuty. Jeśli pojawią się pęcherzyki powietrza wychodzące z tego miejsca, oznacza to wyciek.

METODA KIELICHOWANIA RUR

Uwaga:

Rura niewłaściwie kielichowana jest główną przyczyną wycieku czynnika chłodniczego. Proszę wykonać kielichowanie rur chłodniczych według następujących etapów:

A : Cięcie rury chłodniczej

- Sprawdź długość rur według odległości od jednostki wewnętrznej oraz zewnętrznej.
- Utnij wymaganą długość rury obcinakiem do rur.

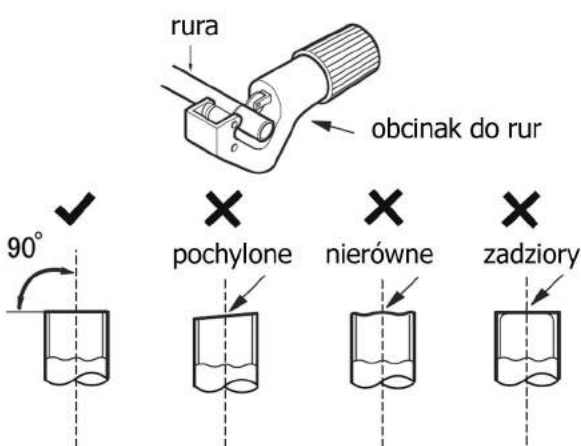

B: Usuń zadziory

- Usuń zadziory z pomocą narzędzia do usuwania zadziorów i zapobiegij przedostawaniu się ich do środka rury.

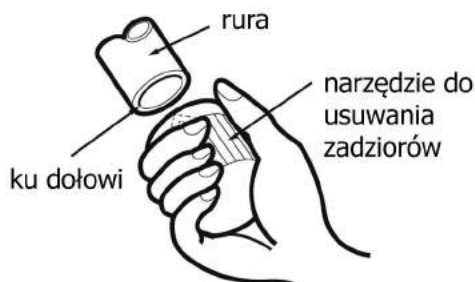

C: Nałóż odpowiednią izolację termiczną na rurę chłodniczą

D: Nałóż nakrętkę sześciokątną na rurę

- Odkręć nakrętkę sześciokątną z połączeniowej rury jedn. wewnętrznej oraz z zaworu jedn. zewnętrznej; załóż nakrętkę na rurę.



E: Wykonaj kielichowanie

- Użyj do tego celu kielichownicy do rur miedzianych, chłodniczych.

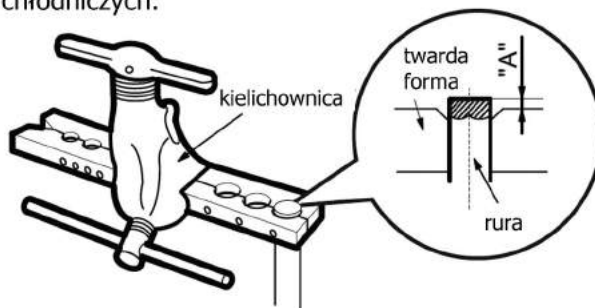

Uwaga:

- Wymiar "A" jest różny w zależności od średnicy rury, należy zapoznać się z tabelą poniżej:

Średnica rury (mm)	A (mm)	
	Max	Min
Φ6 - 6.35(1/4")	1.3	0.7
Φ9.52(3/8")	1.6	1.0
Φ12-12.7(1/2")	1.8	1.0
Φ15.8-16(5/8")	2.4	2.2

F: Kontrola

- Sprawdź jakość wykonania kielicha. Jeżeli jest tam jakaś skaza, wykonaj kielichowanie ponownie zgodnie z etapami podanymi powyżej

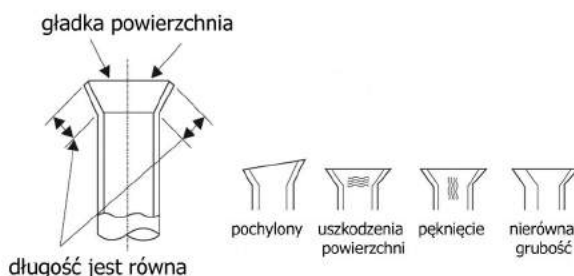

PIERWSZE URUCHOMIENIE

Sprawdzenie po montażu

● Sprawdź po montażu klimatyzatora

Do sprawdzenia	Możliwe nieprawidłowości	Ocena
Czy urządzenie jest zamontowane stabilnie?	Jednostka może spaść, kołysać się lub hałasować.	
Czy wykonano test szczelności?	Niewystarczające chłodzenie lub grzanie.	
Czy izolacja termiczna jest właściwa?	Wystąpienie kondensacji wody.	
Czy odpływ skroplin jest prawidłowy?	Wystąpienie kondensacji wody.	
Czy zasilanie klimatyzatora jest zgodne z parametrami podanymi na tabliczce znamionowej?	Uszkodzenie klimatyzatora lub spalenie elementów elektroniki.	
Czy bezpieczniki i instalacja elektryczna są zamontowane prawidłowo?	Uszkodzenie klimatyzatora lub spalenie elementów elektroniki.	
Czy uziemienie klimatyzatora zostało wykonane poprawnie?	Niebezpieczeństwo porażenia prądem.	
Czy przewód zasilający klimatyzator ma właściwe parametry?	Uszkodzenie klimatyzatora lub spalenie elementów elektroniki.	
Czy nie są zasłonięte wloty i wyloty powietrza?	Niewystarczające chłodzenie/grzanie.	
Czy są zachowane właściwe długości rur i czy uzupełniono ilość czynnika w układzie chłodniczym klimatyzatora?	Spadek wydajności chłodzenia/grzania klimatyzatora.	

Test pracy

1. Przygotowanie do testu pracy.

- Nie podłączaj zasilania przed zakończeniem montażu.
- Przekaż użytkownikowi ważne informacje na temat działania klimatyzatora.

2. Metoda testu pracy.

- Podłącz zasilanie i poprzez wciśnięcie przycisku ON/OFF na pilocie zdalnego sterowania włącz klimatyzator.
- Wciśnij przycisk MODE na sterowniku bezprzewodowym, wybierz odpowiedni tryb pracy taki jak chłodzenie, grzanie czy wentylacja i obserwuj czy klimatyzator działa poprawnie.
- W temperaturze otoczenia niższej niż 16°C, klimatyzator nie uruchomi się w funkcji chłodzenia.

KONFIGURACJA RUR CHŁODNICZYCH

1. Standardowa długość rur połączeniowych to: 5m, 7.5m, 8m.
2. Minimalna długość rur połączeniowych jest 3m.
3. Maksymalna długość rur połączeniowych i max. różnica wysokości są podane w tabeli poniżej.

Wydajność chłodzenia	Max. długość rur chłodn. [m]	Max. różnica wysokości [m]	Wydajność chłodzenia	Max. długość rur chłodn. [m]	Max. różnica wysokości [m]
5000Btu/h (1465W)	15	5	24000Btu/h (7032W)	25	10
7000Btu/h (2051W)	15	5	28000Btu/h (8204W)	30	10
9000Btu/h (2637W)	15	5	36000Btu/h (10548W)	30	20
12000Btu/h (3516W)	20	10	42000Btu/h (12306W)	30	20
18000Btu/h (5274W)	25	10	48000Btu/h (14064W)	30	20

4. Metoda obliczania dodatkowej ilości chłodniczego oleju i uzupełnienia czynnika chłodniczego w przypadku przedłużenia standardowej długości rur chłodniczych, połączeniowych.

Gdy długość rury połączeniowej jest wydłużona do 10m w odniesieniu do podstawowej standardowej długości, należy dodać 5ml chłodniczego oleju na każde dodatkowe 5m rury przyłączeniowej.

Metoda obliczania ilości doładowania czynnika chłodniczego (na podstawie długości rury cieczowej)

- (1) Dodatkowa ilość doładowania czynnika chłodniczego = przedłużona długość rury cieczowej × dodatkowa ilość czynnika w ilości podanej na metr długości rury
- (2) Gdy długość rury połączeniowej jest powyżej 5m, należy dodać czynnika w zależności od długości rury cieczowej. Ilość czynnika chłodniczego zależy od średnicy rury. Tabela poniżej pokazuje jaką ilość czynnika jaką należy uzupełnić. Podane wartości są dla R410A, R407C, R134a.

średnica rur połączeniowych (mm)		rozprężanie w jednostce zewnętrznej	
rura cieczowa (mm)	rura gazowa (mm)	tylko chłodzenie, (g/m)	grzanie i chłodzenie (g/m)
Φ6	Φ9.52 lub Φ12	15	20
Φ6 or Φ9.52	Φ16 lub Φ19	15	50
Φ12	Φ19 lub Φ22.2	30	120
Φ16	Φ25.4 lub Φ31.8	60	120
Φ19	–	250	250
Φ22.2	–	350	350

INFORMACJE DODATKOWE

Główna siedziba:

Free Polska Sp. z o.o.
ul. Zabłocie 25/7
30-701 Kraków
tel. +48 509 084 039
e-mail: elzbieta.krawczyk@gree.pl
www.gree.pl

Nasze oddziały:

Wienkra Sp. z o.o.
ul. Kotlarska 34
31-539 Kraków
tel: +48 12 428 55 00
e-mail: wienkra@wienkra.pl
www.gree.wienkra.pl

Alfaco Sp. z o.o.
ul. Krakowska 141-155
50-428 Wrocław
tel: +48 71 340 05 75
e-mail: alfaco@alfaco.pl
www.alfaco.pl

Klima
ul. Warszawska 17
05-092 Łomianki
tel: +48 22 751 03 21
e-mail: klima@klima.com.pl
hwww.klima.com.pl

Systherm Sp. j.
ul. Św. Wincentego 7
61-003 Poznań
tel: +48 61 850 75 32
e-mail: poznan@free-klimatyzatory.pl
www.systherm.pl

Firma Handlowo-Usługowa "Bezet" Sp. j.
Plac Kościeleckich 4
85-034 Bydgoszcz
tel: +48 52 373 83 75
e-mail: bydgoszcz@free-klimatyzatory.pl
www.bezet.com.pl



INSTRUKCJA OBSŁUGI WERSJA 03_2016

Ze względu na stały postęp prac nad udoskonalaniem technologii wykorzystywanych w produkcji urządzeń, producent zastrzega sobie prawo zmian w szczegółach technicznych rozwiązań wykorzystywanych w klimatyzatorze bez powiadomienia.

GREE ELECTRIC APPLIANCES, INC. OF ZHUHAI

Add: West Jinji Rd, Qianshan, Zhuhai, Guangdong, China, 519070

Tel: (+86-756) 8522218 Fax: (+86-756) 8669426

E-mail: gree@gree.com.cn www.gree.com



6616000078